







Kobra 430TS



-  Distruggidocumenti
-  Shredder
-  Schriftgutvernichter
-  Destructor De Documentos
-  Destructeur De Documents
-  Уничтожитель Бумаг

Libretto D'istruzioni
Operating Instructions
Betriebsanleitung
Instrucciones De Manejo
Mode D'emploi
ИНСТРУКЦИЯ ПО ЭКСПЛУАТАЦИИ



1. AVVERTENZE - IMPORTANTE

PRIMA DELLA MESSA IN MARCIA DELL'APPARECCHIO BISOGNA LEGGERE ATTENTAMENTE LE ISTRUZIONI SULL'USO E LE SEGUENTI AVVERTENZE

-Prima di collegare l'apparecchio fare attenzione che il voltaggio e la frequenza di rete corrispondano ai dati della targhetta posta sulla macchina

SCOLLEGARE LA SPINA DI ALIMENTAZIONE DELLA RETE ELETTRICA NEI SEGUENTI CASI:

**-PRIMA DI CAMBIARE O VUOTARE IL SACCHETTO DI RACCOLTA CARTA
-PRIMA DI EFFETTUARE OPERAZIONI DI MANUTENZIONE E RIPARAZIONE
O INTERVENIRE SULLE PARTI INTERNE DELLA MACCHINA**



CONSULTARE IL MANUALE



ATTENZIONE!
PRECAUZIONI DI SICUREZZA



TENERE LONTANO
DALL'IMBOCCO CRAVATTE O ALTRI PENDENTI



NON METTERE LE MANI NELL'IMBOCCO DEL
GRUPPO DI TAGLIO



NON LASCIARE UTILIZZARE L'APPARECCHIO
AI BAMBINI



TENERE LONTANO DALL'IMBOCCO
CAPELLI LUNGHI



NON USARE PRODOTTI O LUBRIFICANTI AD
AEREOSOL



1. WARNINGS - IMPORTANT

BEFORE TURNING ON THE DEVICE FIRST CAREFULLY READ THE INSTRUCTIONS FOR USE AND THE FOLLOWING WARNINGS

-Before plugging in the device make sure that the voltage and grid frequency are the same as those on the label on the machine

UNPLUG THE POWER CABLE IN THE FOLLOWING CASES:

**-BEFORE CHANGING OR EMPTYING THE WASTE PAPER BAG
-BEFORE CARRYING OUT ANY MAINTENANCE OR REPAIRS
OR TOUCHING INTERNAL PARTS OF THE MACHINE**



REFER TO THE OPERATING INSTRUCTIONS



WARNING!
SAFETY PRECAUTIONS



KEEP NECK TIES OR OTHER DANGLING
OBJECTS AWAY FROM THE THROAT



DO NOT PUT YOUR HANDS IN THE THROAT
AND THE CUTTING KNIVES



DO NOT ALLOW CHILDREN TO OPERATE THE
DEVICE



KEEP LONG HAIR AWAY FROM THE THROAT



DO NOT USE AEROSOL PRODUCTS OR
LUBRICANTS



1. HINWEISE - WICHTIG

VOR DER INBETRIEBNAHME DES GERÄTES MÜSSEN DIE BEDIENUNGSANWEISUNGEN UND DIE FOLGENDEN HINWEISE AUFMERKSAM DURCHGELESEN WERDEN

-Vor dem Anschliessen des Gerätes darauf achten, dass die Spannung und die Netzfrequenz den Daten auf dem Schild an der Maschine entspricht

IN FOLGENDEN FÄLLEN DEN NETZSTECKER VON STROMNETZ NEHMEN:

**-VOR DEM AUSTAUSCHEN ODER LEEREN DES PAPIERSAMMELBEUTELS
-VOR DEM AUSFÜHREN VON WARTUNGS- ODER REPARATURARBEITEN
ODER VOR DEM EINGREIFEN AN INNENLIEGENDEN TEILEN DER MASCHINE**



DAS HANDBUCH KONSULTIEREN



ACHTUNG!
SCHUTZVORKEHRUNGEN



KRAVATTEN UND ANDERE HÄNGENDE TEILE
VON DER EINGABEOFFNUNG ENTFERNT
HALTEN



NICHT DIE HÄNDE IN DIE ÖFFNUNG DER
SCHNEIDGRUPPE STECKEN



DAS GERÄT NICHT VON KINDERN
BENUTZEN LASSEN



LANGE HAARE VON DER EINGABEOFFNUNG
ENTFERNT HALTEN



KEINE PRODUKTE ODER SCHMIERMITTEL MIT
AEREOSOL VERWENDEN

E

1. ADVERTENCIAS - IMPORTANTE

ANTES DE PONER EN MARCHA EL APARATO, ES NECESARIO LEER ATENTAMENTE LAS INSTRUCCIONES DE USO Y LAS SIGUIENTES ADVERTENCIAS

-Antes de enchufar el aparato controle que el voltaje y la frecuencia de la red correspondan con los datos de la placa colocada en la máquina

DESENCHUFE LA CLAVIJA DE ALIMENTACIÓN DE LA RED ELÉCTRICA EN LOS SIGUIENTES CASOS:

**-ANTES DE CAMBIAR O VACIAR LA BOLSA DE RECOGIDA DE PAPEL
-ANTES DE EFECTUAR OPERACIONES DE MANTENIMIENTO Y REPARACIÓN
O DE INTERVENIR EN LAS PARTES INTERNAS DE LA MÁQUINA**



CONSULTAR EL MANUAL



¡ATENCIÓN!
PRECAUCIONES DE SEGURIDAD



MANTENER ALEJADOS
DE LA EMBOCADURA, CORBATAS U OTROS
COLGANTES



NO INTRODUCIR LAS MANOS POR LA
EMBOCADURA DEL
GRUPO DE CORTE



NO PERMITA QUE LOS NIÑOS
UTILICEN EL APARATO



MANTENER EL CABELLO LARGO ALEJADO
DE LA EMBOCADURA



NO UTILIZAR PRODUCTOS O LUBRICANTES DE
AEROSOL

F

1. ATTENTION - IMPORTANT

LISEZ ATTENTIVEMENT LES INSTRUCTIONS SUIVANTES AVANT DE METTRE LA MACHINE EN MARCHÉ.

-Vérifier si la tension électrique et la Fréquence indiquées sur la plaque du constructeur placée sous la machine sont les memes que votre alimentation électrique.

DEBRANCHER LA PRISE ELECTRIQUE DE LA MACHINE:

**-AVANT DE CHANGER OU DE VIDER LE SAC
-AVANT CHAQUE MAINTENANCE OU REPARATION
-AVANT D'OUVRIR LA MACHINE EN CAS DE REPARATION**



SE REFERER AU MODE D'EMPLOI



ATTENTION!
MESURES DE SÉCURITÉ



TENIR ELOIGNES DE LA FENTE
D'INTRODUCTION LES CRAVATES OU AUTRES
OBJETS PENDANTS



NE PAS METTRE LES MAINS DANS LA FENTE
D'INTRODUCTION OU LE BLOC DE COUPE



NE PAS AUTORISER LES ENFANTS A SE
SERVIR DE L'APPAREIL



TENIR ELOIGNES DE LA FENTE
D'INTRODUCTION LES LONGS CHEVEUX



NE PAS UTILISER D'AEROSOLS

RUS

1.ВНИМАНИЕ

ВНИМАТЕЛЬНО ПРОЧИТАЙТЕ СЛЕДУЮЩИЕ ИНСТРУКЦИИ ПЕРЕД НАЧАЛОМ ЭКСПЛУАТАЦИИ ШРЕДЕРА:

- Проверьте, чтобы напряжение и частота Вашей электрической сети соответствовали значениям, указанным на наклейке на аппарате;

ОТСОЕДИНЯЙТЕ ШНУР ПИТАНИЯ В СЛЕДУЮЩИХ СЛУЧАЯХ:

Перед тем как опустошить корзину для отходов ;
- Перед снятием режущего БЛОКА с КОРПУСА ШРЕДЕРА;
- Перед каждой переустановкой или сервисной операцией ;
- Перед разборкой для ремонта .



ВНИМАТЕЛЬНО ПРОЧИТАЙТЕ ИНСТРУКЦИЮ
ПО ЭКСПЛУАТАЦИИ



внимание!
меры предосторожности



избегайте попадания в приёмный
слот галстуков, ювелирных
украшений и тд.



избегайте попадания в приёмный
пальцев рук



запрещается использование
уничтожителя детьми



избегайте попадания в
приёмный слот длинных волос



не используйте аэрозольные смазки

2. TAV. A / ABB. A / TABLA A / РИС. А

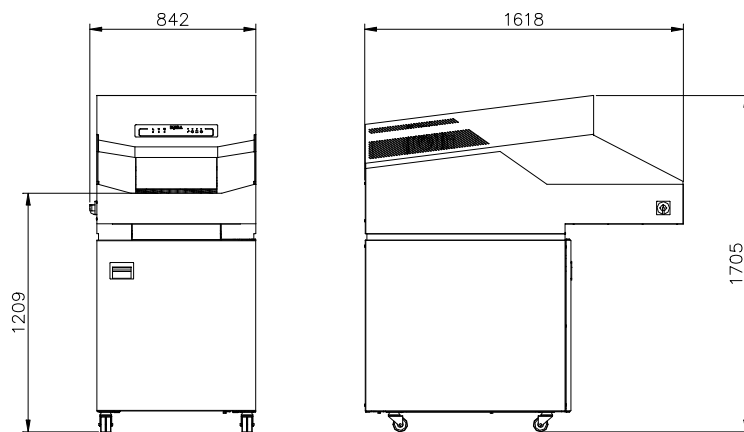
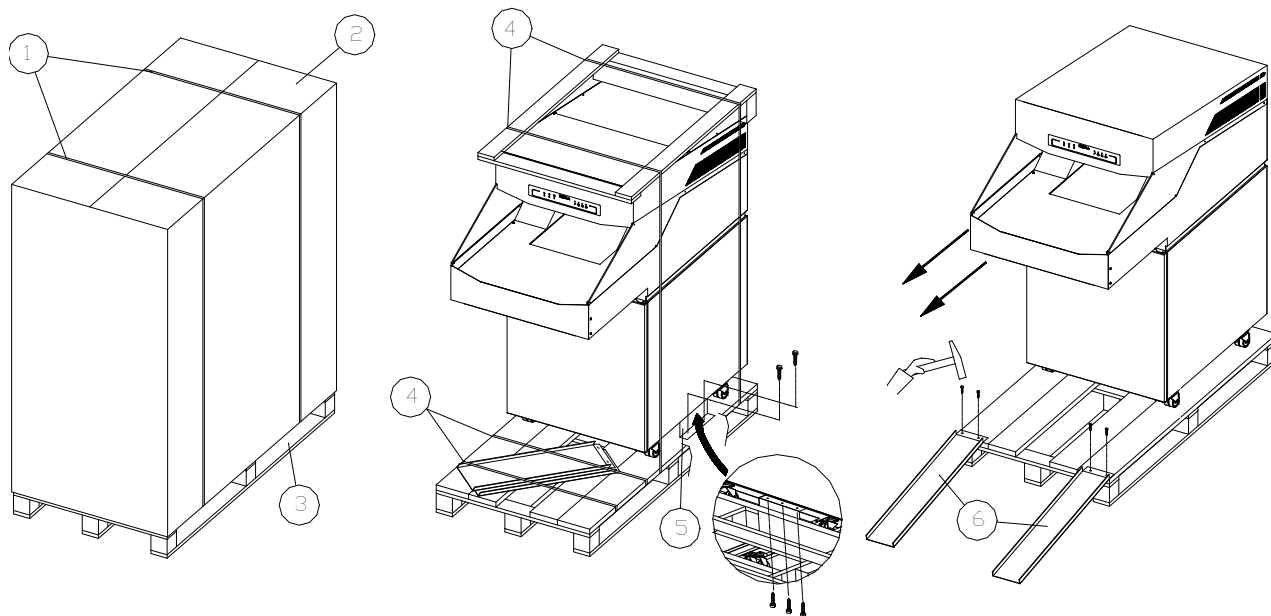



UTILIZZO IN SICUREZZA

Il costruttore declina ogni responsabilità per eventuali danni a persone e/o cose, causati dalla non osservanza di quanto è riportato nel manuale di uso e manutenzione.

I distruggi carta Kobra sono stati progettati e costruiti con protezioni meccaniche e dispositivi di sicurezza atti a proteggere l'operatore da possibili danni fisici.

È tassativamente vietato modificare o rimuovere i ripari, i dispositivi di sicurezza e le etichette di attenzione, nel caso l'operatore decida di apportare modifiche è da intendersi sotto la propria responsabilità, declinando sin da ora il costruttore da eventuali danni fisici causati da un utilizzo improprio, le attrezzature sono considerate conformi alla normativa solo se non modificate, le Norme comportamentali sui luoghi di lavoro sono a carico dell'acquirente e tutte le operazioni di manutenzione ordinaria e straordinaria non prevista dalla garanzia, sono da considerare sotto la propria responsabilità.

Il Costruttore garantisce il pieno rispetto delle normative vigenti in materia di rischio elettrico e rischio meccanico.

Rischi residui

L'attrezzatura deve essere utilizzata da personale formato preventivamente.

Un mezzo "intrinsecamente" sicuro non esiste, così come non esiste il lavoratore che, con l'attenzione può "sempre" evitare l'incidente. Pertanto, NON sottovalutate i rischi connessi all'uso della macchina e concentratevi sul lavoro che state svolgendo onde evitare anche danni materiali.

Rischi connessi all'uso della macchina

Nonostante i distruggi carta non siano da considerare attrezzature particolarmente pericolose, occorre non sottovalutare i rischi connessi all'uso della attrezzatura stessa, seppur il costruttore con l'applicazione di tutti i dispositivi di sicurezza per un uso sicuro della macchina, ne garantisce la conformità.

La formazione verbale all'utilizzo della attrezzatura, ad ogni operatore che viene incaricato sia per l'uso sia per la manutenzione, non declina anche la lettura del libretto di uso e manutenzioni.

Rischi elettrico

I lavori all'impianto elettrico della macchina devono essere eseguiti solo ed esclusivamente da personale specializzato ed autorizzato dal costruttore, se la manutenzione verrà affidata a personale esterno sarà necessario appurare che l'operatore abbia una formazione specifica sulle manutenzioni di attrezzature ed impianti elettrici, dovrà conoscere dove sono posizionate, le linee dell'alimentazione elettrica e mantenere una certa distanza da esse, dovrà rilasciare a fine lavori un certificato di conformità.

I lavori sotto tensione sono vietati.

Gli addetti all'utilizzo del distruggi carta, salvo non abbiano effettuato specifica formazione, non DEVONO effettuare nessuna manutenzione. Non modificate, in nessun modo, l'impianto elettrico della macchina. Qualsiasi tentativo a tale riguardo, può compromettere il funzionamento dei dispositivi elettrici provocando, in tal modo, malfunzionamenti o incidenti.

Avvertimenti

- Se sentite dei rumori insoliti o avvertire qualcosa di strano, spegnete il distruggi carta e date immediatamente comunicazione al responsabile che provvederà ad avviare la procedura di manutenzione.
- Non intervenite mai durante il funzionamento del distruggi carta su organi in movimento.
- Durante tutte le fasi si raccomanda la massima cautela in modo da evitare danni a persone, cose o alla macchina stessa.
- Terminato il lavoro, pulite l'area di lavoro e ad attrezzatura spenta, provvedete a rimuovere materiale superfluo.
- Prima dello spegnimento della attrezzatura controllate la sua efficienza per evitare che altri operatori si trovino una macchina non perfettamente funzionante al successivo utilizzo.
- Verificate che i tecnici utilizzino solo ricambi originali.
- I distruggi carta hanno prestazioni ben definite, non chiedete all'attrezzatura lavori per i quali non è stata progettata.
- Quando il distruggi carta rimarrà inattivo per lunghi periodi, disinserite il cavo di alimentazione dalla rete elettrica.
- I posti di lavoro vanno mantenuti puliti ed ordinati, il disordine è causa di incidenti ed infortuni.

I

3. IMBALLO E INSTALLAZIONE

La lettura di questo manuale Vi permetterà di ottenere le migliori prestazioni dal Vs KOBRA 430TS.

PREMESSA

La macchina viene fornita imballata sopra un bancale di legno per garantirne l'integrità durante il trasporto.

Munirsi di:

- Tenaglia o forbici
- Martello
- Chiave esagonale da 13
- Chiave brugola da 5mm

IMBALLO Tav.A

Con le tenaglie o forbici tagliare la reggia (1) e rimuovere il cartone (2) dal bancale (3).

Ora il Vostro distruggi documenti si presenta solidale al bancale tramite la reggia di sicurezza (4) e le staffe per il trasporto (5). Tagliare la reggia di sicurezza (4) e rimuovere le staffe (5) per il trasporto svitando le viti come indicato utilizzando la chiave a brugola da 5mm.

Fissare gli scivoli (6) al bancale come rappresentato in figura. La manovra di discesa della K430TS è consigliabile venga effettuata almeno da due persone.

Ora è possibile iniziare la fase di discesa del Vs. distruggi documenti K430TS spingendolo dal bancale.

INSTALLAZIONE

Per apparecchi con presa scollegabile, utilizzare una presa facilmente accessibile e nelle vicinanze dell'apparecchio stesso. Effettuata la manovra di discesa del Vostro distruggi documenti, aprite la porta anteriore della macchina e togliete il carrello raccolta carta. Il carrello raccolta carta può essere modificato da sacchetto doppio a sacchetto unico, togliendo i braccetti (7).

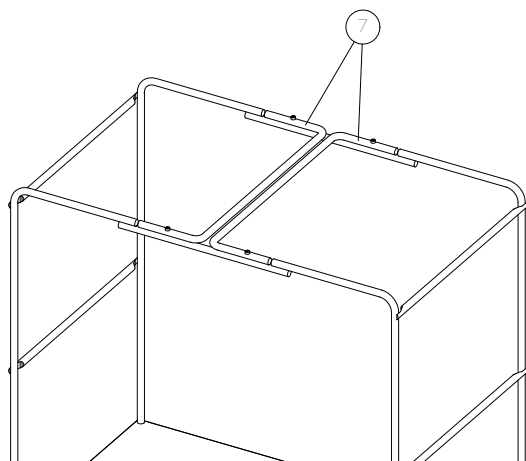

Inserire il sacchetto dato in dotazione e assicurarsi che il sacchetto ribordi almeno 20/30cm sopra il telaio. Inserire il carrello di raccolta carta corredato di sacchetto all'interno della macchina quindi chiudere la porta.

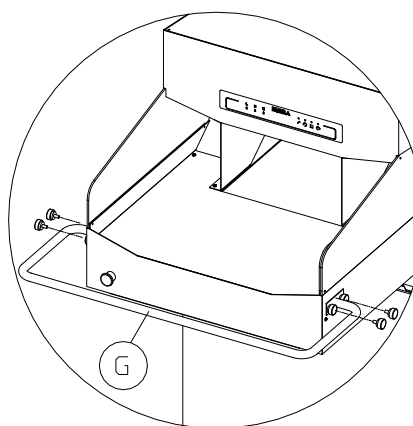

La barra di sicurezza(G) deve essere fissata alla macchina tramite gli appositi volantini ed è un elemento di sicurezza che garantisce l'adeguata distanza dell'operatore dai coltelli di taglio oltre a facilitare lo spostamento della macchina.

3.1 COLLEGAMENTO ELETTRICO

Il distruggi documenti K430TS viene fornito completamente cablato e corredato di cavo quadripolare+terra per le versioni 380-415V, mentre viene fornito con cavo tripolare+terra, per le versioni 220V (USA, CANADA, GIAPPONE), a tale cavo occorre collegare una spina a norme e normalmente in uso nel paese dove verrà installato l'apparecchio.

Collegate il cavo di alimentazione del Vostro distruggi documenti alla rete elettrica.

Sul fianco laterale sx del Vostro apparecchio è presente un interruttore generale (8), spostate la leva dalla posizione "0" alla posizione "1" e verificate che la spia led (9) sul pannello di comando sia accesa, premere il pulsante FORWARD (10) sul pannello di comando e visivamente controllate che il tappeto (11) e i coltelli di taglio avanzino nella direzione come indicato in figura.

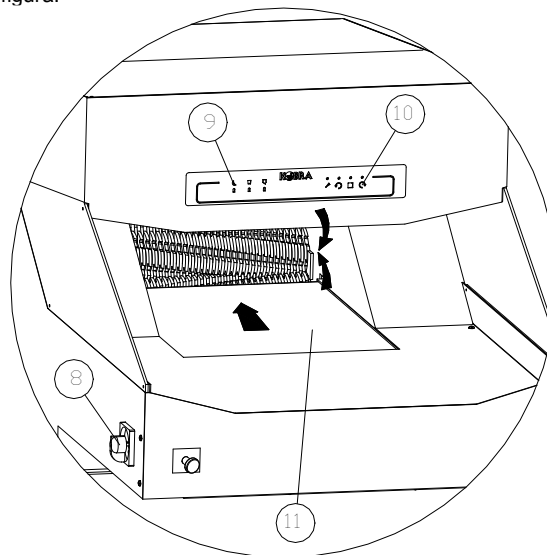

Se la direzione dell'avanzamento del tappeto e il senso di rotazione dei coltelli di taglio risultano contraria a quella indicata in figura, far modificare da un **ELETTICISTA QUALIFICATO** la sequenza dei cavi R-S-T sulla presa del cavo di alimentazione del Vostro apparecchio.

4. PANNELLO DI COMANDO

Il Vostro distruggi documenti K430TS è dotato di pulsantiera con tecnologia TOUCH SCREEN. Le funzioni della macchina vengono attivate con il solo sfioramento del relativo comando sul pannello di controllo.

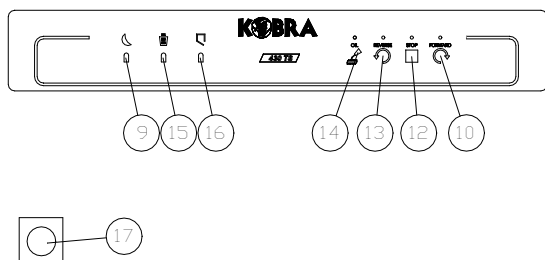

| | | |
|--|------------------------------|---|
| | FORWARD: (10) | sfiorando il tasto FORWARD la macchina avvia il gruppo di taglio e il tappeto di alimentazione. |
| | STOP : (12) | sfiorando il tasto STOP l'apparecchio si arresta immediatamente. |
| | REVERSE: (13) | sfiorando il tasto REVERSE l'apparecchio esegue una retromarcia del gruppo di taglio. |
| | OIL: (14) | segnala la mancanza di olio. Per sostituire la tanica olio vedi paragrafo "SOSTITUZIONE CONTENITORE OLIO". |
| | STOP : (17) | in caso di emergenza premendo il tasto STOP si arrestano tutte le funzioni della macchina. |
| | STAND-BY : (9) | il led si illumina quando il distruggi documenti è acceso |
| | SACCO PIENO : (15) | il led si illumina quando il sacco raccolta carta è pieno bloccando il funzionamento. |
| | PORTA APERTA: (16) | il led si illumina quando la porta anteriore o posteriore è aperta bloccando il funzionamento della macchina. |

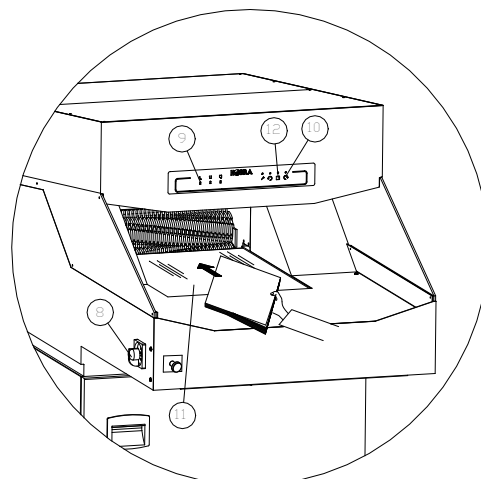

In caso di una quantità eccessiva di carta introdotta, la macchina si blocca ed esegue per qualche secondo una retromarcia per liberare i coltelli di taglio dopo di che la macchina si arresta. Premere il tasto REVERSE affinché la carta arrivi all'esterno dell'imbocco e a portata dell'operatore, quindi rilasciare il pulsante REVERSE. Successivamente introdurre una quantità minore di carta, quindi premere il tasto FORWARD (10) per continuare la distruzione del materiale. A distruzione ultimata per arrestare la macchina premere il tasto STOP (12) posto sul pannello di comando. Per spegnere l'apparecchio ruotare l'interruttore generale (8) dalla posizione "1" alla posizione "0".

6. FUNZIONI AUTOMATICHE

Il distruggi documenti K430TS è dotato delle seguenti funzioni automatiche:

- STOP AUTOMATICO: in caso di sacco pieno o porta aperta segnalato dai led sul pannello di comando.
- RITORNO AUTOMATICO: antiintasamento che in caso di inserimento accidentale di una quantità superiore di carta rispetto alla capacità massima del modello interrompe la corrente al motore elettrico e successivamente esegue per qualche secondo la retromarcia per liberare i rulli di taglio.
- SALVAMOTORE: che interrompe il funzionamento della macchina in caso di surriscaldamento, segnalato contemporaneamente dai led 9-15-16 lampeggianti sul pannello di comando. (in caso di intervento del salvamotore, lasciare riposare la macchina per almeno 10/15 minuti). Allo spegnimento dei LED lampeggianti si può riprendere la distruzione.

5. USO DELL'APPARECCHIO

Dopo aver collegato l'apparecchio alla rete elettrica, ruotare l'interruttore generale (8) posto sul fianco laterale sx dell'apparecchio dalla posizione "0" alla posizione "1" si accende il led (9).

Ora il Vostro distruggi documenti K430TS è acceso in posizione di stand-by.

Premere il tasto FORWARD (10) quindi appoggiare il materiale da distruggere sul tappeto di alimentazione (11), il materiale verrà trasportato automaticamente all'interno del gruppo di taglio per la distruzione.

SISTEMA DI OLIAIORE AUTOMATICO "AUTOMATIC OILER"

SOSTITUZIONE CONTENITORE OLIO

Led (14) lampeggiante, segnala la mancanza di olio, quindi sostituire il contenitore olio come segue.

Aprire la porta frontale, estrarre il contenitore vuoto dalla sua sede, svitare il tappo (12) in testa al contenitore e sfilare il tubetto (13).

Munirsi di un nuovo contenitore olio, svitare il tappo sigillo ed eliminarlo, inserirvi al suo interno il tubetto olio (13) e serrare a fondo il tappo (12).

Riposizionare il nuovo contenitore olio nella sua sede e richiudere la porta.

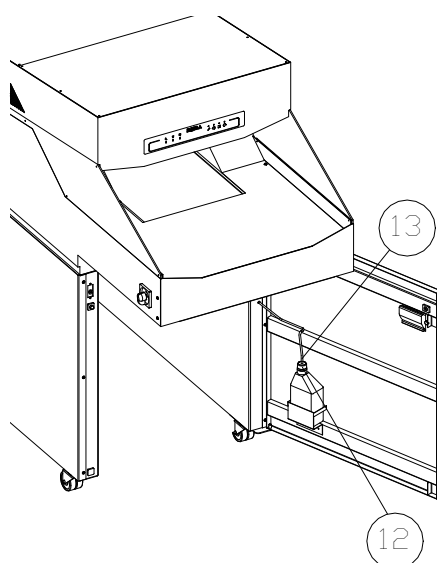

Ora il Vostro distruggi documenti è nuovamente pronto e con gruppo di taglio lubrificato.

ATTENZIONE!!!! Il led luminoso OIL posto sul pannello di comando potrebbe, durante i primi minuti di funzionamento, dopo la sostituzione contenitore olio continuare a lampeggiare, fino a che il tubetto di mandata olio non è ancora completamente pieno.

7. CURA E MANUTENZIONE

Prima di effettuare operazioni di manutenzione e riparazioni o di intervenire sulle parti interne della macchina, scollegare la spina di alimentazione della rete elettrica.

Il distruggi documenti KOBRA 430TS non ha bisogno di manutenzione particolare.

Comunque è buona norma sostituire il contenitore olio non appena segnalato dal led luminoso OIL posto sul pannello di comando, per garantire efficienza e durata nel tempo del gruppo di taglio.

7.1 VERIFICA TENSIONAMENTO CATENA

- Rimuovere la copertura superiore della macchina.
- Verificare che la catena abbia un movimento compreso tra 4-10mm.

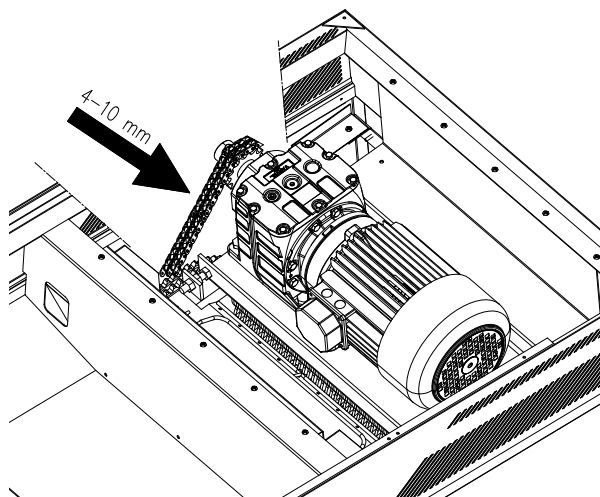

7.2 TENSIONAMENTO CATENA

Se occorre tensionare la catena:

- Rimuovere la copertura superiore della macchina.
- Allentare i dadi (1) e spingere il motore avvitando le viti (2) quindi verificate che la catena abbia un movimento che risulti di 4-10mm. (VEDI PARAGRAFO 7.1).
- Serrare nuovamente i dadi (1).
- Riposizionare la copertura superiore della macchina.

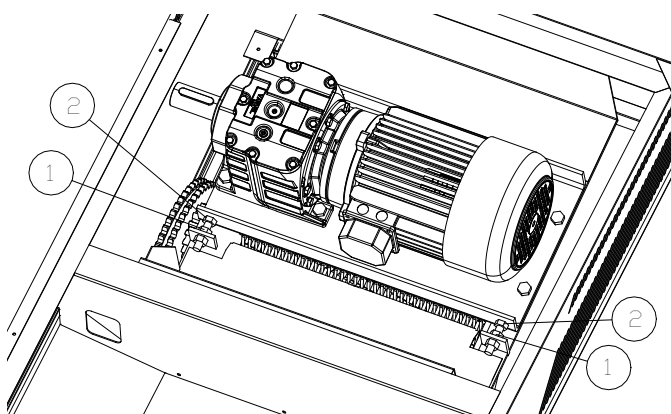

7.3 INGRASSAGGIO CATENA E INGRANAGGI DI TRASCINAMENTO

- Rimuovere la copertura superiore della macchina.
- Ingrassare con grasso lubrificante tipo K2K secondo norma DIN 51502/DIN51825, catena e ingranaggi di trascinamento.
- Riposizionare la copertura superiore della macchina.

7.4 TENSIONAMENTO TAPPETO DI ALIMENTAZIONE

Il tappeto di alimentazione deve avere sempre un tensionamento corretto per evitare slittamenti durante il funzionamento. Per tensionare il tappeto di alimentazione:

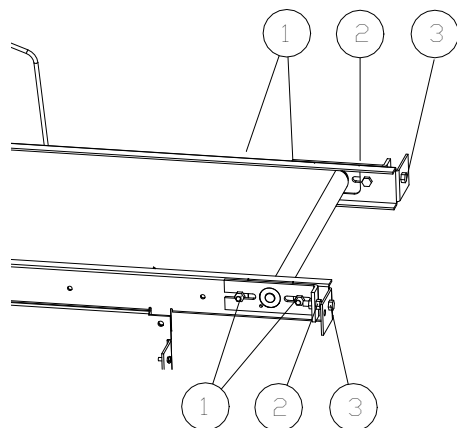

- Allentare i dadi esagonali (1) posti sul lato destro e sinistro del supporto tappeto alimentatore.
- Allentare i controdadi (2) delle viti di serraggio (3).
- Tensionare il tappeto in modo uniforme usando le viti di serraggio (3).

ATTENZIONE! Tensionare il tappeto finché non cessa lo slittamento.

Non eccedere con il tensionamento poiché si possono danneggiare i cuscinetti del rullo tappeto alimentatore.

- Serrare i dadi esagonali (1) e i dadi di bloccaggio (2).



È necessario che il tappeto di alimentazione ruoti in linea:

Accendere l'apparecchio e farlo funzionare a vuoto per 10 minuti.

Durante questo tempo il tappeto di alimentazione deve ruotare allineato.

Se dovesse scivolare verso il bordo destro o sinistro è necessario modificare l'allineamento del tappeto stesso. (vedi paragrafo 7.4).

7.5 VERIFICA USURA TAPPETO DI ALIMENTAZIONE

La superficie del tappeto di alimentazione può usurarsi dopo lunghi periodi di utilizzo.

Se sulla superficie del tappeto di alimentazione si dovessero intravedere dei filamenti di tessuto, il tappeto di alimentazione deve essere sostituito.

Si prega di rivolgersi al rivenditore Kobra a Voi più vicino.

7.6 PULIZIA TAPPETO DI ALIMENTAZIONE

Usate solo un panno morbido con acqua e sapone per la pulizia. Non usate prodotti abrasivi, liquido detergente, petrolio o solventi.

8. ANOMALIE



Se avete problemi col Vostro distruggi documenti, controllate i sintomi qui di seguito descritti.
 Se non riuscite a risolvere il problema in questo modo, contattare il rivenditore KOBRA più vicino.
 Non accedere alle parti interne del distruggi documenti per tentare di ripararlo. Potreste esporvi a gravi scariche elettriche o pericoli meccanici inoltre invalidare la Vostra garanzia.

| PROBLEMA | COME SI MANIFESTA | CAUSA | AZIONE |
|--|--|--|---|
| Il distruggi documenti non si avvia | <ul style="list-style-type: none"> -Non si accende il led (9) -Si accende il led (15) -Si accende il led (16) -Si accendono contemporaneamente i led (9-15-16) | <ul style="list-style-type: none"> -Interruttore (8) in posizione "0" -Cavo di alimentazione non collegato -Mancanza di tensione di alimentazione -Sacco pieno -Porta non correttamente chiusa -Motore in protezione termica | <ul style="list-style-type: none"> - Posizionare l'interruttore in posizione "1" -Verificare se l'inserimento della spina sulla presa di alimentazione è corretta. -Verificare se presente la tensione sulla presa. -Vuotare il sacco -Chiudere la porta -Attendere 15 minuti per il raffreddamento del motore. |
| Riduzione sensibile della capacità di taglio | <ul style="list-style-type: none"> -Capacità ridotta rispetto alla capacità rilevata con gruppo oliato | <ul style="list-style-type: none"> -Mancanza di lubrificazione sul gruppo di taglio. | <ul style="list-style-type: none"> -Sostituire il contenitore olio vuoto con uno pieno -Lubrificare inizialmente i coltelli di taglio manualmente inserendo piu' fogli cosparsi di olio. |

3. PACKAGING AND INSTALLATION

Reading this manual will allow get the best performance from your KOBRA 430TS.

INTRODUCTION

The machine is delivered wrapped on a wooden pallet to ensure it is not damaged during transport.

You will need:

- Pliers or scissors
- Hammer
- Hex key 13
- Allen key 5mm

PACKAGING TAV.A

Use the pliers or scissors to cut the straps (1) and remove the cardboard (2) from the pallet (3).

Now your shredder is attached to the pallet by means of the safety strapping (4) and transport bars (5).

Cut the safety strapping (4) and remove the transport bars (5) by unscrewing the screws as indicated using a 5mm Allen key.

Fix the slides (6) to the pallet as shown in the diagram.

It is advisable that at least two people manoeuvre the K430TS off the pallet.

Now you can start to push your K430TS shredder off the pallet.

INSTALLATION

For devices which can be unplugged, use an easily accessible socket in the vicinity of the device. Once the shredder has been taken off the pallet, open the front door and take out the waste paper trolley. The waste paper trolley can be modified from double bags to single bags by simply removing the brackets (7).

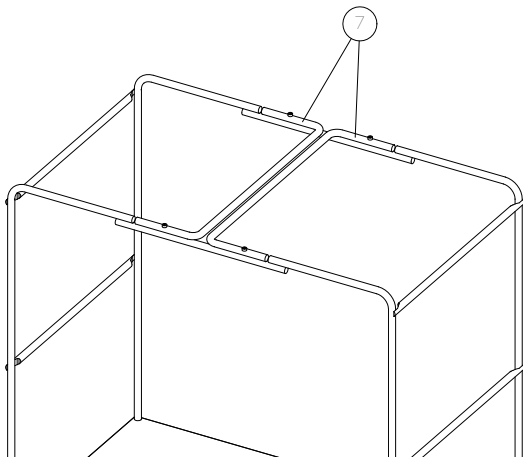

Insert the bag which comes with the shredder and make sure that the edges come out at least 20/30cm above the frame. Slide the waste paper bin trolley fitted with the bag into the machine and close the door.

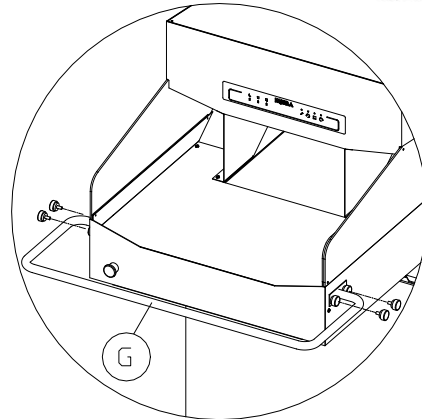

The safety bar (G) must be fixed to each side of the front through its four knobs as shown in the picture above before operating the machine. The safety bar keeps the operator at distance from the cutting knives and allows easy moves of the machine.

3.1 CONNECTING TO THE POWER SUPPLY

The K430TS shredder comes fully wired and with its own four-pole cable+earth for the 380-415V version, while it comes with a three-pole cable+earth for the 220V version (USA,CANADA,JAPAN), and this cable must be connected to a standard plug of the kind normally used in the country where the device is to be installed.

Connect the power cable of your shredder to the mains.

On the left-hand side of your device there is a main switch (8), move the lever from "0" to "1" and check that the led (9) on the control panel is on, press the FORWARD button (10) on the control panel and visually check that the conveyor (11) and cutting knives move in the direction shown in the diagram.

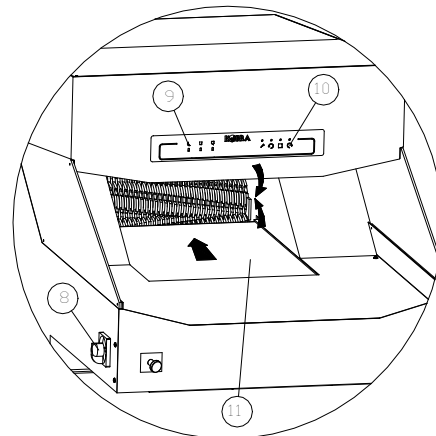

If the conveyor is moving and the knives are rotating in the opposite direction to that indicated in the diagram, have a **QUALIFIED ELECTRICIAN** modify the sequence of the R-S-T cables on the power cable of your device.

4. CONTROL PANEL

Your K430TS shredder has a high tech TOUCH SCREEN control panel. Simple touch the control on the panel in order to activate the functions of the machine.

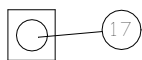
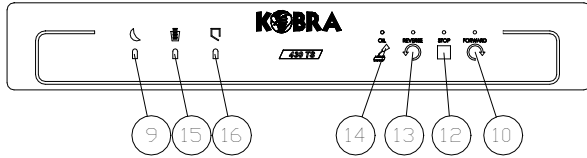

| | | |
|--|---------------------------|---|
| | FORWARD: (10) | touch the FORWARD button and the machine starts the cutting knives and feeder conveyor. |
| | STOP : (12) | touch the STOP button and the machine stops immediately. |
| | REVERSE: (13) | touch the REVERSE button and the device puts the cutting knives into reverse. |
| | OIL: (14) | warns that oil has run out. To replace the oil tank see paragraph "REPLACING OIL CONTAINER". |
| | STOP : (17) | in case of emergency, press the STOP button to stop all functions of the machine. |
| | STAND-BY : (9) | the led comes on when the shredder is on |
| | BAG FULL: (15) | the led comes on when the waste paper bag is full and stops the machine. |
| | OPEN DOOR: (16) | the led comes on when the front or rear door is open and stops the machine . |

5. USING THE DEVICE

When the device has been connected to the mains, turn the main switch (8) located on the left side of the device from "0" to "1" and the led (9) comes on.

Now your K430TS shredder is on stand-by.

Press the FORWARD button (10) and place the material to be shredded on the feeder conveyor (11), the material will be automatically carried to the cutting knives for shredding.

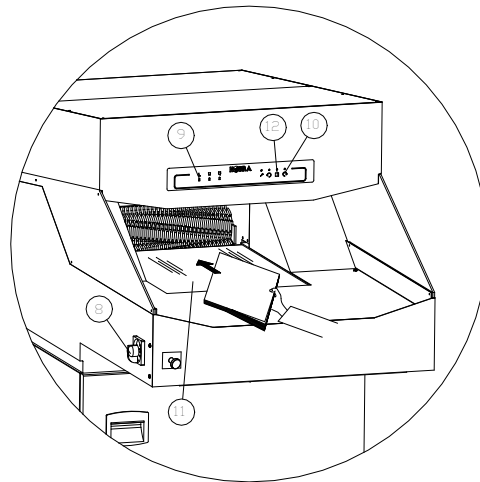

If too much paper is introduced, the machine will stop and go into reverse for a few seconds to free the cutting knives. The machine will then stop.

Press REVERSE so the paper comes out of the throat within reach of the operator, then release the REVERSE button.

Now introduce a smaller quantity of paper, then press FORWARD (10) to continue shredding.

When shredding has finished, press STOP (12) on the control panel to halt the machine.

To switch off the device, turn the main switch (8) from "1" to "0".

6. AUTOMATIC FUNCTIONS

The K430TS shredder has the following automatic functions:

- **AUTOMATIC STOP:** if the waste bag is full or the door is open indicated by the led on the control panel.
- **AUTOMATIC RETURN:** anti-jamming feature which cuts off power to the electric motor if too much paper is inserted for the maximum capacity of the machine, then puts the machine into reverse for a few seconds to free the cutting rollers.
- **MOTOR SAVER:** which switches the machine off if it overheats and leds 9-15-16 on the control panel start flashing. (If the motor saver comes on, let the machine cool down for at least 10/15 minutes).
When flashing LEDs go off you can start shredding again.

AUTOMATIC OILER SYSTEM REPLACING OIL CONTAINER

Led (14) flashes to warn that the shredder has run out of oil and the oil container must be replaced as follows.

Open the door on the front, take the empty container out of its housing, unscrew the lid (12) on top of the container and slide out the tube (13).

Take a new oil container, unscrew the seal cap, insert it into the oil tube (13) and screw the lid firmly back on (12). Replace the new oil container and close the door.

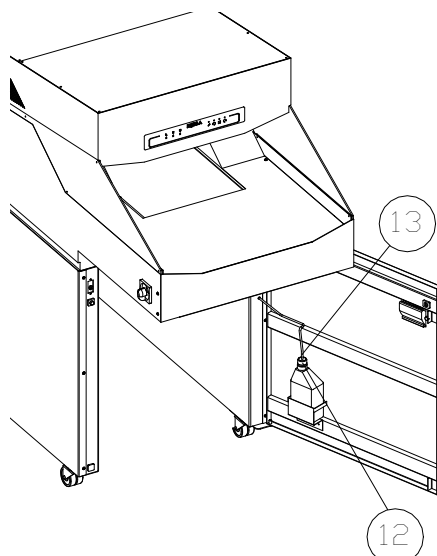

Now your shredder is ready again and the cutting knives are oiled.

WARNING!!!! The OIL led on the control panel might continue flashing for a few minutes after the oil container is replaced until the oil feeder tube is completely full.

7. CARE AND MAINTENANCE

Before doing any maintenance or repairs or touching the internal parts of the machine, unplug the cable from the power supply.

The KOBRA 430TS shredder does not need any particular maintenance.

Nonetheless it is advisable to replace the oil container as soon as the OIL led on the control panel lights up to ensure long life and efficient functioning of the cutting knives.

7.1 CHECKING CHAIN TENSION

- Remove the cover on the top of the machine.
- Check that the chain has between 4-10mm of movement.

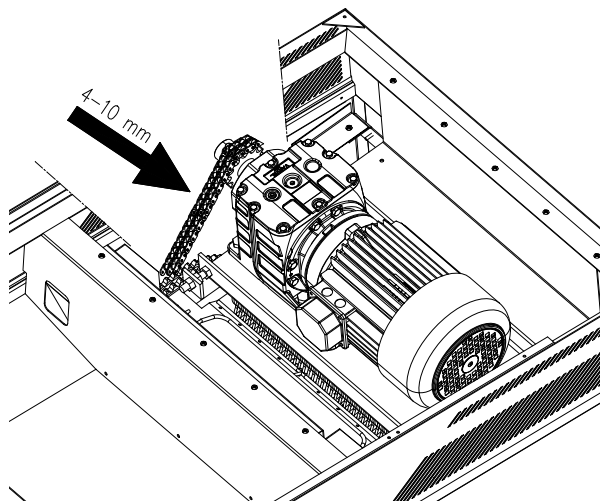

7.2 TENSIONING CHAIN

if the chain needs to be tensioned:

- Remove the top cover of the machine.
- Loosen the nuts (1) and push the motor by tightening the screws (2) then check that the chain has a movement of between 4-10mm. (SEE PARAGRAPH 7.1).
- Tighten the nuts again (1).
- Replace the cover on the top of the machine.

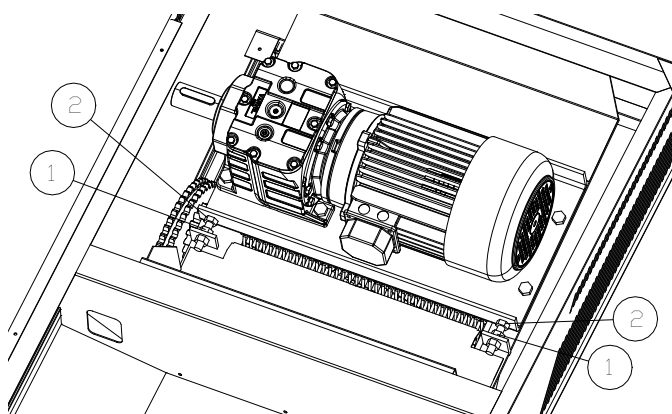

7.3 GREASING CHAIN AND DRIVE GEARS

- Remove the top cover of the machine.
- Grease the chain and drive gears with a lubricant grease like K2K in compliance with DIN 51502/DIN51825.
- Replace the cover on the top of the machine.

7.4 TENSIONING THE FEEDER CONVEYOR

The feeder conveyor must always have the proper tension to avoid slippage during operation.

To tension the feeder conveyor:

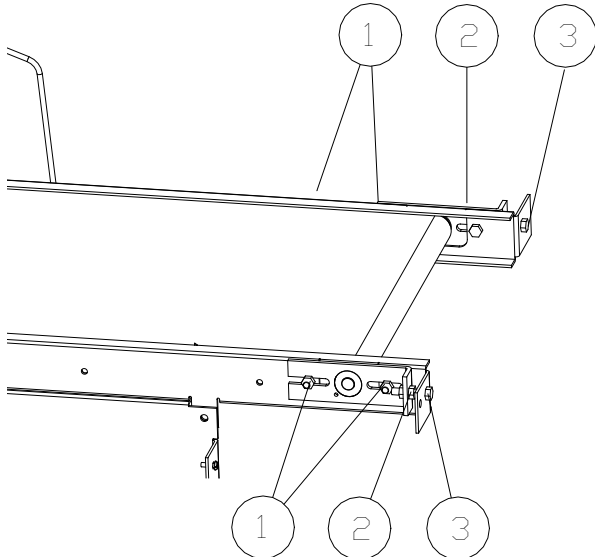

- Loosen the hex nuts (1) on the right and left sides of the feeder conveyor frame.
- Loosen the lock nuts (2) on the tightening screws (3).
- Put uniform tension on the conveyor using the tightening screws (3).

WARNING! Tension the conveyor until there is no more slippage.

Do not overdo tensioning as this can damage the bearings in the feeder conveyor belt.

- Tighten the hex nuts (1) and lock nuts (2).



The feeder conveyor must rotate in line:

Switch on the machine and let it run empty for 10 minutes. During this time the feeder conveyor must roll in a straight line. If it slips towards the right or left side, the alignment of the conveyor must be modified. (see paragraph 7.4).

7.5 CHECK WEAR AND TEAR ON FEEDER CONVEYOR

The surface of the feeder conveyor can wear out after long periods of use.

If filaments of fabric become visible on the surface of the feeder conveyor, then it must be replaced.

Please contact your nearest Kobra dealer.

7.6 CLEANING FEEDER CONVEYOR

Only use a soft cloth with soap and water for cleaning.

Do not use abrasive products, detergents, petroleum or solvents.

8. TROUBLESHOOTING



If you have problems with your shredder, check the symptoms described below.
 If you are unable to solve the problem this way, contact your nearest KOBRA dealer.
 Do not touch the internal parts of the shredder to try to repair it. You could risk serious electrical shock or mechanical dangers as well as invalidating your guarantee.

| PROBLEM | SYMPTOMS | CAUSE | ACTION |
|---|---|---|---|
| The shredder does not start | <ul style="list-style-type: none"> - led (9) does not come on -led (15) comes on - led (16) comes on -leds come on together (9-15-16) | <ul style="list-style-type: none"> -Switch (8) at “0” -Power cable not connected -No electrical power -Bag full -Door not closed properly -Motor in overheating protection mode | <ul style="list-style-type: none"> - Turn switch to “1” - Check plug is properly inserted into the socket -Check socket is switched on -Empty bag -Close the door -Wait 15 minutes for the motor to cool down |
| Significant reduction in shredding capacity | <ul style="list-style-type: none"> -Capacity reduced compared with shredding capacity noted when cutting knives are oiled | <ul style="list-style-type: none"> -Cutting knives need to be lubricated | <ul style="list-style-type: none"> -Replace the empty oil container with a full one -Lubricate the cutting knives manually by inserting several sheets of paper sprinkled with oil |

3. VERPACKUNG UND INSTALLIERUNG

Das Lesen dieses Handbuches erlaubt es, die besten Leistungen mit Ihrem KOBRA 430TS zu erzielen.

VORAUSSETZUNG

Die Maschine wird verpackt auf einer Holzpalette geliefert, um die Unversehrtheit während des Transportes zu garantieren.

Sich versehen mit:

- Kneifzange oder Schere
- Hammer
- 13er Sechskantschlüssel
- Steckschlüssel von 5mm

VERPACKUNG Abb.A

Mit den Zangen oder Scheren die Bänder durchschneiden (1) und den Karton (2) von der Palette (3) entfernen.

Nun zeigt sich Ihr Aktenvernichter mit einem Sicherheitsband (4) und Transportbügel (5) fest mit der Palette verbunden.

Das Sicherheitsband (4) durchschneiden und die Transportbügel (5) abnehmen, indem die Schrauben mit Hilfe des Steckschlüssels von 5mm herausgedreht werden.

Die Gleitplanken (6) wie in der Abbildung an der Palette befestigen.

Das Herunterschieben des K430TS sollte von wenigstens zwei Personen vorgenommen werden.

Nun ist es möglich, Ihren Aktenvernichter K430TS herunterzulassen, indem er von der Palette geschoben wird.

INSTALLIERUNG

Für Geräte mit herausziehbarem Stecker eine leicht zugängliche Steckdose in der Nähe des Gerätes selbst benutzen.

Nach dem Abladen Ihres Aktenvernichters die vordere Tür der Maschine öffnen und den Papiersammelwagen herausnehmen.

Der Papiersammelwagen kann durch Abnahme der Haltearme (7) vom Typ für Doppelbeutel zum Typ für Einzelbeutel verändert werden.

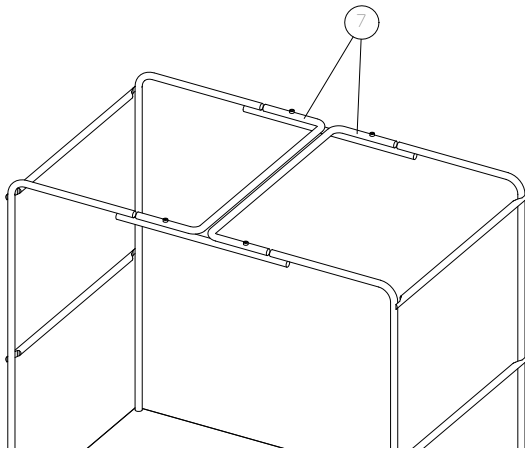

Den mitgelieferten Beutel einsetzen und sich vergewissern, dass der Beutel wenigstens 20/30cm über den Rahmen hervorsteht. Den mit dem Beutel versehenen Papiersammelwagen in die Maschine einsetzen und die Tür schliessen.

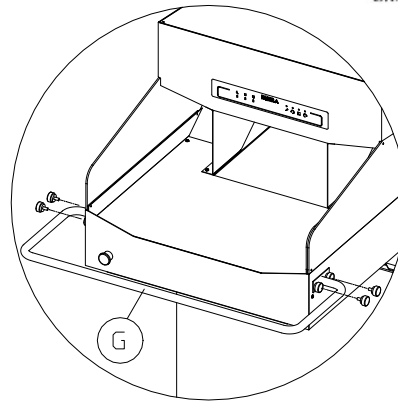

Vor dem Arbeiten mit dem Gerät muss der Schutzbügel (G) vorne an beiden Seiten durch die 4 Hebel befestigt werden, wie oben in der Abbildung gezeigt. Mit diesem Schutzbügel wird der Abstand zwischen den Schneidmessern und dem Bediener gewährleistet und ermöglicht ein einfaches Bewegen des Gerätes.

3.1 ELEKTRISCHER ANSCHLUSS

Der Aktenvernichter K430TS wird komplett verkabelt und mit einem vierpoligen Kabel + Erde für die Ausführungen 380-415V geliefert, während er für die Ausführungen 220V (USA, KANADA, JAPAN) mit einem dreipoligen Kabel + Erde geliefert wird, an dieses Kabel muss ein genormter Stecker angeschlossen werden, wie er normalerweise in dem Bestimmungsland benutzt wird, in welchem das Gerät installiert wird. Das Kabel Ihres Aktenvernichters an das Stromnetz anschließen.

An der linken Seite Ihres Gerätes befindet sich ein Hauptschalter (8); den Hebel aus der Position "0" in die Position "1" stellen und prüfen, ob die Leuchtanzeige (9) auf dem Bedienfeld aufleuchtet, die Taste FORWARD (10) auf dem Bedienfeld drücken und eine Sichtkontrolle vornehmen, ob das Band (11) und die Schneidmesser in der in Abbildung angezeigten Richtung vorlaufen.

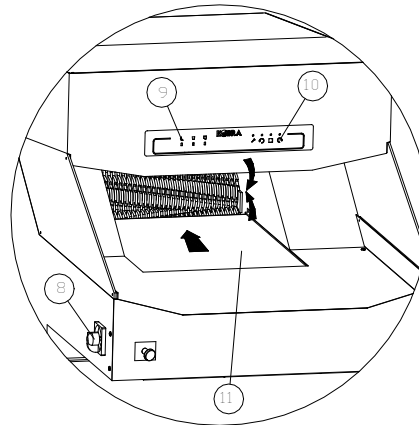

Wenn die Vorlaufrichtung des Bandes und die Drehrichtung der Schneidmesser entgegengesetzt zu der in Abbildung gezeigten Richtung verlaufen, muss von einem **ELEKTROFACHMANN** die Reihenfolge der Anschlüsse R-S-T an dem Speisungskabel Ihres Gerätes geändert werden.

4. BEDIENFELD

Ihr Aktenvernichter K430TS ist mit einem Tastenfeld mit TOUCH SCREEN-Technologie versehen. Die Funktionen der Maschine werden nur durch das leichte Berühren der entsprechenden Befehlstaste auf dem Bedienfeld aktiviert.

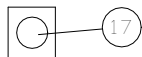
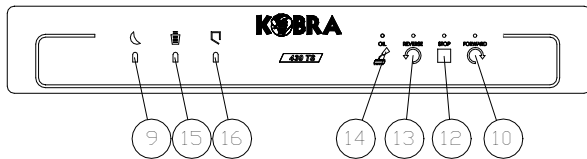

| | | |
|--|------------------------------|--|
| | FORWARD: (10) | Berühren der Taste FORWARD, die Maschine setzt die Schneid-Gruppe und das Zuführband in Bewegung |
| | STOP : (12) | Berühren der Taste STOP, das Gerät hält unverzüglich an. |
| | REVERSE: (13) | Berühren der Taste REVERSE, das Gerät führt einen Rücklauf der Schneidgruppe aus. |
| | OIL: (14) | Zeigt das Fehlen von Öl an. Zum Austauschen des Ölbehälters. Abschnitt "AUSTAUSCH DES ÖLBEHÄLTERS". |
| | STOP : (17) | Im Falle des Notzustandes die Taste STOP drücken. Alle Funktionen der Maschine werden angehalten. |
| | STAND-BY : (9) | Die Led leuchtet auf, wenn der Aktenvernichter eingeschaltet ist |
| | BEUTEL VOLL : (15) | Die Led leuchtet auf, wenn der Papiersammelbeutel voll ist und blockiert den Betrieb. |
| | TÜR OFFEN : (16) | Die Led leuchtet auf, wenn die vordere oder hintere Tür offen ist und blockiert den Betrieb der Maschine |

5. BENUTZUNG DES GERÄTES

Nach dem Anschliessen des Gerätes an das Stromnetz den Hauptschalter (8) an der linken Seite des Gerätes aus der Position "0" in die Position "1" stellen, die Led (9) leuchtet auf.

Nun ist Ihr Aktenvernichter K430TS eingeschaltet und befindet sich in Stand-by.

Die Taste FORWARD (10) drücken und das zu vernichtende Material auf das Zuführband (11) legen, das Material wird automatisch zum Zerkleinern in die Schneidgruppe transportiert.

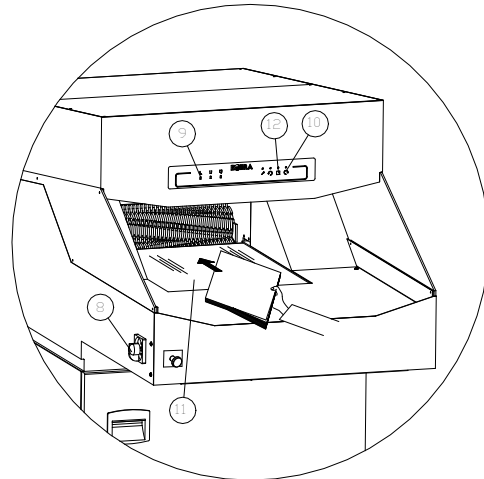

Im Falle einer übermässigen Menge an eingegebenem Papier blockiert die Maschine und führt für ein paar Sekunden einen Rücklauf aus, um die Schneidmesser zu befreien. Danach hält die Maschine an.

Die Taste REVERSE drücken bis das Papier aus der Eingabeöffnung austritt und für den Bediener greifbar ist, dann die Taste REVERSE loslassen.

Anschliessend eine geringere Menge an Papier eingeben und die Taste FORWARD (10) drücken, um mit dem Zerkleinern des Materials fortzufahren.

Nach beendeter Zerkleinerung wird zum Anhalten der Maschine die Taste STOP (12) gedrückt, angeordnet auf dem Bedienfeld. Zum Abschalten des Gerätes den Hauptschalter (8) aus der Position "1" in die Position "0" stellen.

6. AUTOMATISCHE FUNKTIONEN

Der Aktenvernichter K430TS ist mit folgenden automatischen Funktionen ausgestattet:

-STOP-AUTOMATIK: Im Falle des vollen Beutels oder offenen Tür, angezeigt durch die Leds auf dem Bedienfeld

-AUTOMATISCHER RÜCKLAUF : Bei Verstopfung oder zufälligem Eingeben einer grösseren Papiermenge im Verhältnis zur Höchstkapazität des Modells wird die Stromzufuhr zum Motor unterbrochen und danach für einige Sekunden der Rücklauf ausgeführt, um die Schneidmesser zu befreien.

-Motorschutz: Dieser unterbricht den Betrieb der Maschinen im Falle der Überhitzung, angezeigt gleichzeitig durch die blinkenden Led's 9-15-16 auf dem Bedienfeld. (Beim Auslösen des Motorschutzes die Maschine wenigstens für 10/15 Minuten ruhen lassen). Beim Verlöschen der blinkenden Leds kann das Zerkleinern wiederaufgenommen werden.

AUTOMATISCHES ÖLERSYSTEM "AUTOMATIC OILER" AUSTAUSCH DES ÖLBEHÄLTERS

Die blinkende Led (14) zeigt das Fehlen von Öl an, folglich wird der Behälter wie nachstehend ausgetauscht.

Die vordere Tür öffnen, den leeren Behälter aus seinem Sitz nehmen, den Verschluss (12) oben am Behälter abschrauben und das Rohr (13) herausziehen.

Einen neuen Ölbehälter nehmen, den Siegelverschluss abschrauben und entsorgen, das Ölrohr (13) einsetzen und den Verschluss (12) fest anziehen.

Den Ölbehälter wieder in seinen Sitz einsetzen und die Tür schliessen.

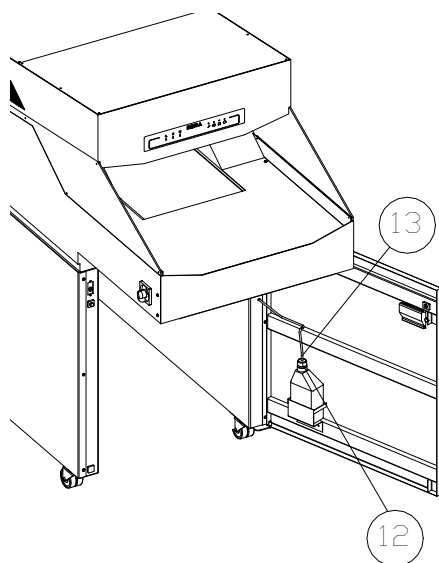

Nun ist Ihr Aktenvernichter mit einer gut geschmierten Schneidgruppe wieder betriebsbereit.

ACHTUNG!!!! Die den Ölstand anzeigende Led auf dem Bedienfeld könnte während der ersten Betriebsminuten nach dem Austausch des Ölbehälters noch blinken, und zwar bis das Ölauslassrohr noch nicht vollständig gefüllt ist.

7. PFLEGE UND WARTUNG

Vor dem Ausführen von Wartungs- und Reperaturarbeiten oder vor dem Eingriff an den innenliegenden Teilen der Maschine den Stecker für die Stromzufuhr aus der Steckdose ziehen.

Der Aktenvernichter KOBRA 430TS erfordert keine besondere Wartung.

Auf jeden Fall sollte der Ölbehälter ausgetauscht werden, sobald die Led OIL auf dem Bedienfeld dies signalisiert, um die Leistungsfähigkeit und Lebensdauer der Schneidgruppe zu gewährleisten.

7.1 PRÜFEN DER KETTENSPIELUNG

- Die obere Abdeckung von der Maschine entfernen.
- Prüfen, ob die Kette eine Bewegung zwischen 4-10 mm hat.

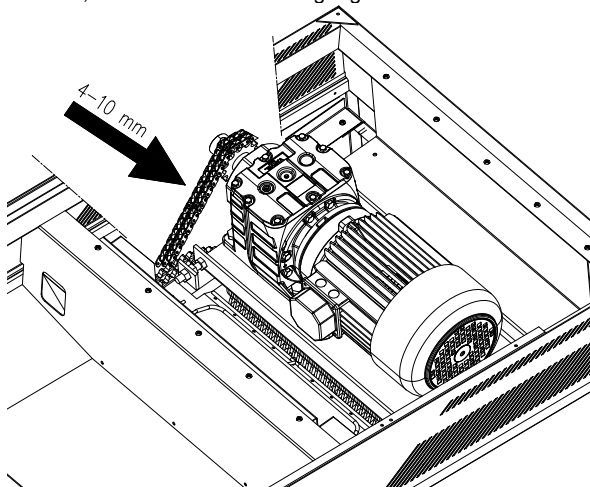

7.2 SPANNEN DER KETTE

Falls notwendig, die Kette spannen:

- Die obere Abdeckung von der Maschine entfernen.
- Die Muttern (1) lösen und den Motor durch Anziehen der Schrauben (2) verschieben, folglich prüfen, ob die Kette eine Bewegung zwischen 4-10mm hat. ((S. ABSCHN. 7.1).
- Die Muttern (1) wieder festziehen.
- Die obere Abdeckung der Maschine wieder aufsetzen.

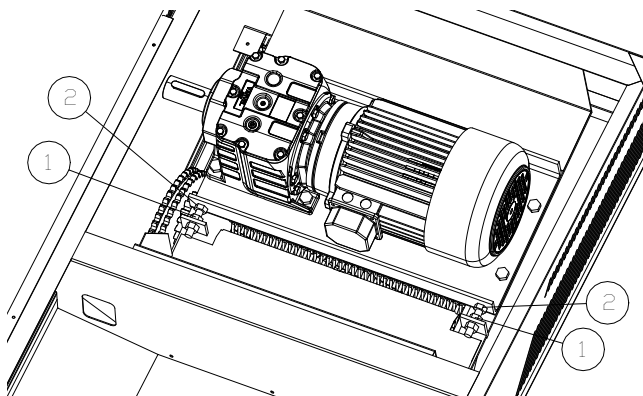

7.3 EINFETTEN DER KETTE UND DER MITNEHMERGETRIEBE

- Die obere Abdeckung von der Maschine entfernen.
- Mit Schmierfett vom Typ K2K nach DIN 51502/DIN51825 die Kette und die Mitnehmergetriebe schmieren.
- Die obere Abdeckung der Maschine wieder aufsetzen.

7.4 SPANNEN DES ZUFÜHRBANDES

Das Zuführband muss immer eine korrekte Spannung haben, um das Rutschen während des Betriebes zu vermeiden.
Zum Spannen des Zuführbandes:

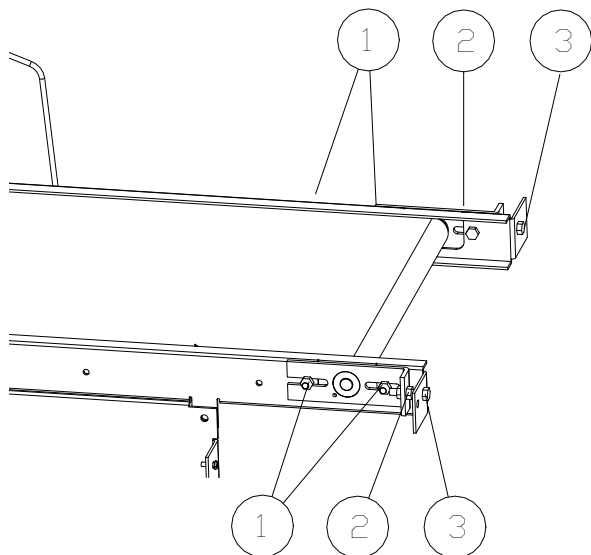

- Die Sechskantschrauben (1) rechts und links der Halterung des Zuführbandes lösen.
- Die Gegenmuttern (2) der Spannschrauben (3) lockern.
- Das Zuführband gleichmässig spannen und dazu die Spannschrauben (3) benutzen.

ACHTUNG! Das Band solange spannen bis es nicht mehr rutscht.

Nicht übermässig spannen, da sonst die Polster der Rolle für das Zuführband beschädigt werden können.

- Die Sechskantschrauben (1) und die Gegenmuttern (2) wieder anziehen.



Es ist wichtig, dass das Zuführband gut ausgerichtet läuft:

Das Gerät einschalten und für 10 Min. im Leerlauf arbeiten lassen.

Während dieser Zeit muss das Zuführband ausgerichtet laufen. Sollte es zum rechten oder linken Rand hin tendieren, ist ein Ausrichten des Zuführbandes selbst erforderlich. (s. Abschn. 7.4).

7.5 ÜBERPRÜFUNG VERSCHLEISS DES ZUFÜHRBANDES

Die Oberfläche des Zuführbandes kann nach langen Betriebszeiten verbraucht sein.

Wenn an der Oberfläche des Zuführbandes Gewebefäden sichtbar werden sollten, muss das Zuführband ausgetauscht werden.

Es wird gebeten, sich an den nächstliegenden Vertragshändler von Kobra zu wenden.

7.6 REINIGUNG DES ZUFÜHRBANDES

Verwenden Sie zur Reinigung nur ein weiches Tuch mit Wasser und Seife. Keine abreibenden Produkte, Reinigungsflüssigkeiten, Petroleum oder Lösungsmittel verwenden

8. FUNKTIONSTÖRUNGEN



Wenn Sie Probleme mit Ihrem Aktenvernichter haben, prüfen Sie auf nachstehend beschriebene Symptome.

Können Sie das Problem so nicht lösen, kontaktieren Sie den Vertragshändler KOBRA in Ihrer Nähe.

Nicht an die innenliegenden Teile des Aktenvernichters gehen, um diesen zu reparieren. Sie könnten schwere Stromschläge oder mechanische Gefahren riskieren und ausserdem die Garantie ungültig machen.

| PROBLEM | SYMPTOME | URSACHE | EINGRIFF |
|--|--|---|---|
| Der Aktenvernichter läuft nicht an | -Die Led (9) leuchtet nicht | -Schalter (8) auf Position "0" -Speisungskabel nicht angeschlossen -Fehlende Spannung | - Den Schalter auf Position "1" stellen -Ptüfen, ob der Stecker korrekt in die Steckdose eingesetzt ist. -Vorhandensein von Spannung an der Steckdose prüfen. |
| | -Die Led (15) leuchtet | -Beutel voll | -Beutel leeren |
| | -Die Led (16) leuchtet | -Tür nicht korrekt geschlossen | -Tür schliessen |
| | -Die Leds (9-15-16) leuchten gleichzeitig auf | -Motor in Überhitzungsschutz | -Motor 15 Minuten abkühlen lassen. |
| Erhebliche Verringerung der Schneidkapazität | -Verringerte Kapazität im Verhältnis zu der mit geölter Schneidgruppe festgestellten Kapazität | -Fehlen von ausreichender Schmierung an der Schneidgruppe. | -Leeren Ölbehälter gegen einen vollen austauschen -Zu Anfang die Schneidmesser schmieren, indem mehrere, mit Öl getränkte Bögen eingeführt werden. |

3. EMBALAJE E INSTALACIÓN

La lectura de este manual le permitirá obtener las mejores prestaciones de su KOBRA 430TS.

PREMISA

La máquina se suministra embalada sobre un palé de madera para garantizar la integridad durante el transporte.

Dotarse de:

- Tenazas o tijeras
- Martillo
- Llave hexagonal de 13
- Llave Allen de 5 mm

EMBALAJE Tabla A

Con las tenazas o las tijeras, corte el fleje (1) y quite el cartón (2) del palé (3).

Ahora su destructora de documentos estará sujeta firmemente al palé mediante el fleje de seguridad (4) y los soportes del transporte (5).

Corte el fleje de seguridad (4) y quite los soportes (5) del transporte destornillando los tornillos tal y como se indica, utilizando la llave Allen de 5 mm.

Fije los deslizadores (6) al palé, como se representa en la figura. Se aconseja que la maniobra de bajada de la K430TS se realice al menos por dos personas.

A partir de ahora es posible iniciar la fase de bajada de su destructora de documentos K430TS, empujándola por el palé.

INSTALACIÓN

Para los aparatos con enchufe desconectable, utilice un enchufe que tenga fácil acceso y que esté en las cercanías de dicho aparato.

Una vez efectuada la maniobra de bajada de su destructora de documentos, abra la puerta anterior de la máquina y saque el cesto de recogida de papel. El cesto de recogida de papel se puede modificar con bolsa doble o bolsa única, quitando los bracos (7).

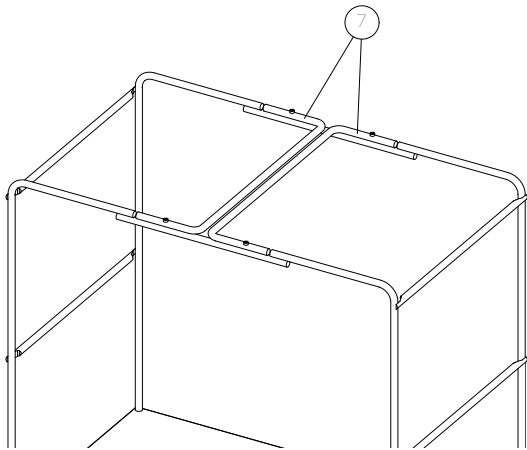

Introduzca la bolsa en dotación y asegúrese que reborde al menos 20/30 cm por el telar.

Introduzca el cesto de recogida de papel con su bolsa dentro de la máquina y cierre la puerta.

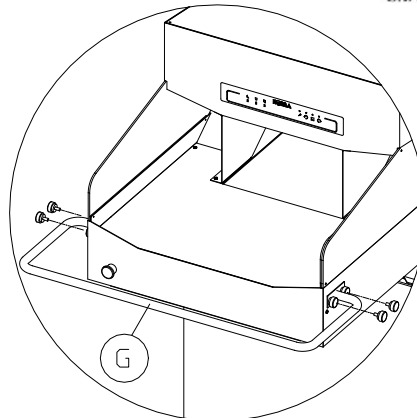

La barra de seguridad (G) tiene que ser fijada a la destructora por medio de los apropiados pomos a tornillo; esta barra no sólo garantiza la adecuada distancia entre el usuario y el bloque de corte, sino también la barra facilita el desplazamiento de la destructora misma.

3.1 CONEXIÓN ELÉCTRICA

La destructora de documentos K430TS se suministra con todos los cables y está equipada con cable cuadripolar+tierra para las versiones de 380-415 V, mientras que se suministra con cable tripolar+tierra para las versiones de 220 V (USA, CANADÁ, JAPÓN); a dicho cable es necesario conectar una clavija en regla y que se utilice normalmente en el país en el que se instalará el aparato.

Conecte el cable de alimentación de su destructora de documentos a la red eléctrica.

En el lateral izquierdo de su aparato se encuentra un interruptor general (8), mueva la palanca desde la posición "0" a la posición "1" y controle que el indicador led (9) del panel de control esté encendido, pulse la tecla FORWARD (10) en el panel de control y controle visualmente que la cinta (11) y las cuchillas de corte avancen en la dirección indicada en la figura.

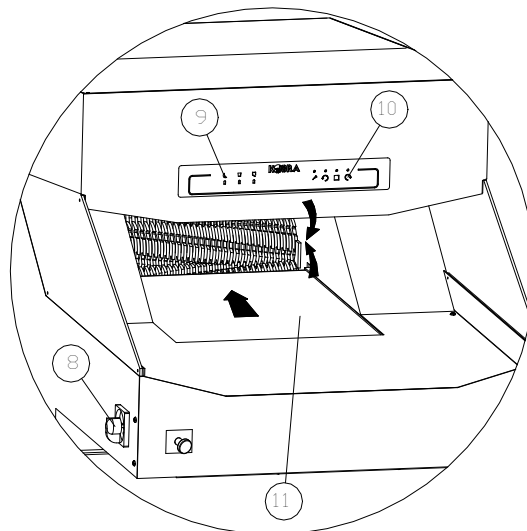

Si la dirección de avance de la cinta y el sentido de rotación de las cuchillas de corte resulta ser contraria a la indicada en la figura, haga que un **ELECTRICISTA CUALIFICADO** modifique la secuencia de los cables R-S-T en el enchufe del cable de alimentación de su aparato.

4. PANEL DE CONTROL

Su destructora de documentos K430TS está dotada de un panel de teclas con tecnología TOUCH SCREEN. Las funciones de la máquina se activan con el roce de la tecla relativa del panel de control.

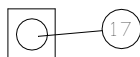
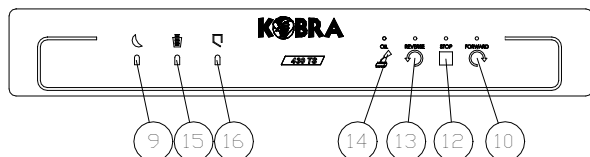

| | | |
|--|---------------------------------|--|
| | FORWARD: (10) | rozando la tecla FORWARD la máquina pone en marcha el grupo de corte y la cinta de alimentación |
| | STOP : (12) | rozando la tecla STOP el aparato se detiene inmediatamente. |
| | REVERSE: (13) | rozando la tecla REVERSE el aparato realiza una marcha atrás del grupo de corte. |
| | OIL: (14) | indica la falta de aceite. Para sustituir el bidón de aceite véase el apartado "SUSTITUCIÓN DEL CONTENEDOR DE ACEITE". |
| | STOP : (17) | en caso de emergencia, pulsando la tecla STOP se detienen todas las funciones de la máquina. |
| | STAND-BY: (9) | el led se ilumina cuando la destructora de documentos está encendida. |
| | BOLSA LLENA: (15) | el led se ilumina cuando la bolsa de recogida de papel está llena, bloqueando el funcionamiento. |
| | PUERTA ABIERTA : (16) | el led se ilumina cuando la puerta anterior o posterior está abierta, bloqueando el funcionamiento de la máquina. |

5. USO DE LA MÁQUINA

Después de haber enchufado el aparato a la red eléctrica, girando el interruptor general (8) colocado en el lateral izquierdo del aparato desde la posición "0" a la posición "1", se encenderá el led (9).

Ahora su destructora de documentos K430TS está encendida en posición de espera.

Pulse la tecla FORWARD (10) y apoye el material a destruir en la cinta de alimentación (11). El material será transportado automáticamente hasta el interior del grupo de corte para su destrucción.

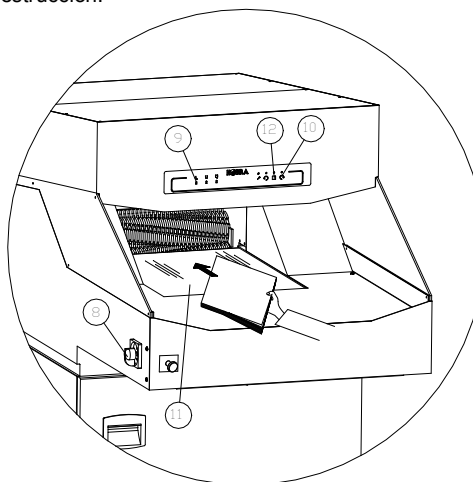

En caso de una cantidad excesiva de papel introducido, la máquina se bloqueará y realizará durante algunos segundos una marcha atrás para liberar las cuchillas de corte, y después la máquina se detendrá.

Pulse la tecla REVERSE para que el papel salga al exterior de la embocadura y al alcance del operador. Por último, suelte la tecla REVERSE.

Sucesivamente, introduzca una cantidad menor de papel y pulse la tecla FORWARD (10) para continuar con la destrucción del material.

Una vez terminada la destrucción, pulse la tecla STOP (12) colocada en el panel de control, para detener la máquina. Para apagar el aparato, gire el interruptor general (8) desde la posición "1" a la posición "0".

6. FUNCIONES AUTOMÁTICAS

La destructora de documentos K430TS está dotada de las siguientes funciones automáticas:

-STOP AUTOMÁTICO: en caso de bolsa llena o puerta abierta, indicado por los led del panel de control.

-REGRESO AUTOMÁTICO: anti atascos que, en caso de introducción accidental de una cantidad superior de papel respecto a la capacidad máxima del modelo, interrumpe la corriente del motor eléctrico y sucesivamente, realiza durante algunos segundos, la marcha atrás para liberar los rodillos de corte.

-SALVA MOTOR: que interrumpe el funcionamiento de la máquina en caso de sobrecalentamiento, indicado contemporáneamente por los led 9- 15-16, parpadeando en el panel de control.

(En caso de intervención del salva motor, deje descansar la máquina al menos 10/15 minutos).

Cuando se apaguen los LED parpadeantes, se podrá proseguir con la destrucción.

SISTEMA DE LUBRICACIÓN AUTOMÁTICO "AUTOMATIC OILER" SUSTITUCIÓN DEL CONTENEDOR DE ACEITE

Led (14) parpadeante que indica la falta de aceite, por lo que hay que sustituir el contenedor de aceite, como sigue.

Abra la puerta frontal, extraiga el contenedor vacío de su sede, desenrosque el tapón (12) de la cabeza del contenedor y saque el tubo (13).

Coja un nuevo contenedor de aceite, desenrosque el tapón de sellado y elimínelo, introduzca el tubo de aceite (13) y cierre a fondo con el tapón (12).

Coloque el nuevo contenedor de aceite en su sede y cierre la puerta.

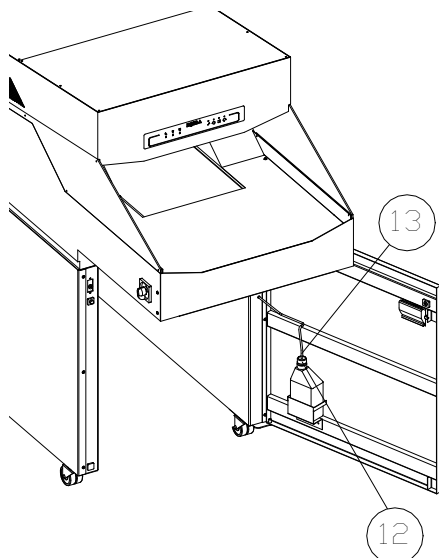

Ahora su destructora de documentos está lista de nuevo y con un grupo de corte lubricado.

¡ATENCIÓN! El led luminoso OIL colocado en el panel de control podría seguir parpadeando durante los primeros minutos de funcionamiento después de la sustitución del contenedor de aceite, hasta que el tubo de envío de aceite no se llene completamente.

7. CUIDADO Y MANTENIMIENTO

Antes de efectuar las operaciones de mantenimiento y reparación o de intervenir en las partes internas de la máquina, desenchufe la clavija de alimentación de la red eléctrica.

La destructora de documentos KOBRA 430TS no necesita un mantenimiento particular.

De todas formas, es buena norma sustituir el contenedor de aceite a penas lo indique el led luminoso OIL colocado en el panel de control, para garantizar la eficacia y duración en el tiempo del grupo de corte.

7.1 CONTROL DEL TENSADO DE LA CADENA

- Quite la cubierta superior de la máquina.
- Controle que la cadena tenga un movimiento comprendido entre 4-10 mm.

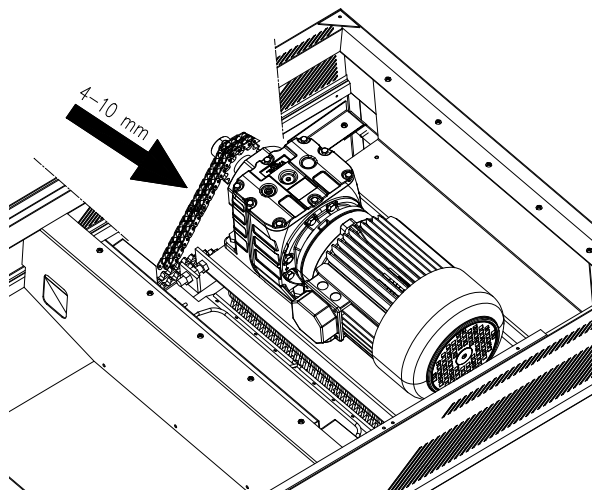

7.2 TENSADO DE LA CADENA

Cuando sea necesario tensar la cadena:

- Quite la cubierta superior de la máquina.
- Afloje las tuercas (1) y empuje el motor destornillando los tornillos (2); controle que la cadena tenga un movimiento comprendido entre 4-10 mm. (VÉASE APARTADO 7.1).
- Ajuste nuevamente las tuercas (1).
- Vuelva a colocar la cubierta superior de la máquina.

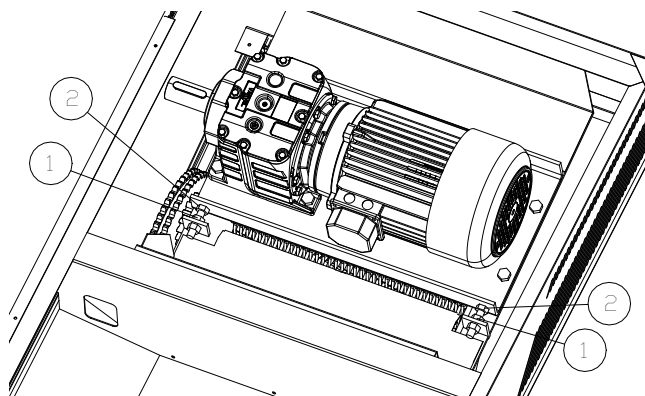

7.3 LUBRICADO DE LA CADENA Y ENGRANAJES DE DESLIZAMIENTO

- Quite la cubierta superior de la máquina.
- Lubrique con grasa lubricante del tipo K2K según la norma DIN 51502/DIN51825, la cadena y los engranajes de deslizamiento.
- Vuelva a colocar la cubierta superior de la máquina.

7.4 TENSADO DE LA CINTA DE ALIMENTACIÓN

La cinta de alimentación tiene que tener siempre un tensado correcto para evitar desplazamientos durante el funcionamiento. Para tensar la cinta de alimentación:

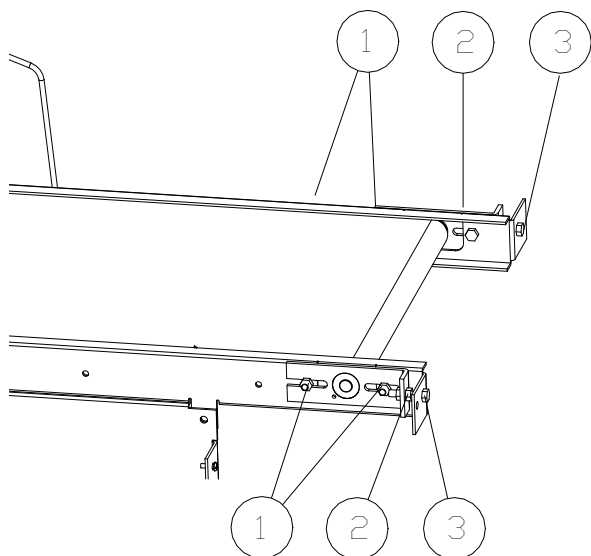

- Afloje las tuercas hexagonales (1) colocadas a la derecha e izquierda del soporte de la cinta alimentadora.
 - Afloje las contratuercas (2) de los tornillos de fijación (3).
 - Tense la cinta de manera uniforme utilizando los tornillos de fijación (3).
- ¡ATENCIÓN!** Tense la cinta hasta que desaparezca el desplazamiento.
No se exceda con el tensado ya que se podrían dañar los cojinetes del rodillo de la cinta alimentadora.
- Ajuste las tuercas hexagonales (1) y las tuercas de fijación (2).



Es necesario que la cinta de alimentación gire en línea:

Encienda el aparato y hágalo funcionar sin nada durante 10 minutos.
Durante este tiempo, la cinta de alimentación deberá girar alineada.
Si se desplazara hacia el borde derecho o izquierdo será necesario modificar la alineación de dicha cinta.
(Véase apartado 7.4).

7.5 CONTROL DE USURA DE LA CINTA DE ALIMENTACIÓN

La superficie de la cinta de alimentación se puede usar después de un largo período de uso.
Si se vieran hilos de tejido sobre la superficie de la cinta de alimentación, ésta se tendrá que sustituir.
Se ruega acudir al vendedor de Kobra más cercano.

7.6 LIMPIEZA DE LA CINTA DE ALIMENTACIÓN

Utilice solamente un paño suave con agua y jabón para la limpieza.
No utilice productos abrasivos, líquido detergente, petróleo o solventes.

8. ANOMALÍAS



Si tiene problemas con su destructora de documentos, controle los síntomas que se describen a continuación. Si no consigue resolver el problema de esta manera, contacte con el vendedor de KOBRA más cercano. No acceda a las partes internas de la destructora de documentos para intentar arreglarla. Podría exponerse a graves descargas eléctricas o a peligros mecánicos, además de invalidar su garantía.

| PROBLEMA | CÓMO SE MANIFIESTA | CAUSA | ACCIÓN |
|--|---|--|--|
| La destructora de documentos no se enciende. | <ul style="list-style-type: none"> -No se enciende el led (9). -Se enciende el led (15). -Se enciende el led (16). - Se encienden contemporáneamente los led (9-15-16). | <ul style="list-style-type: none"> -Interruptor (8) en posición "0". -Cable de alimentación no conectado. -Falta de tensión de alimentación. -Bolsa llena. -Puerta no correctamente cerrada. -Motor en protección térmica. | <ul style="list-style-type: none"> - Colocar el interruptor en posición "1". -Controlar que la introducción de la clavija en el enchufe de la alimentación sea correcta. -Controlar la presencia de tensión en el enchufe. - Vaciar la bolsa. -Cerrar la puerta. -Esperar 15 minutos para el enfriamiento del motor. |
| Reducción sensible de la capacidad de corte. | <ul style="list-style-type: none"> -Capacidad reducida respecto a la capacidad relevada con grupo lubricado. | <ul style="list-style-type: none"> -Falta de lubricación del grupo de corte. | <ul style="list-style-type: none"> - Sustituir el contenedor de aceite vacío con uno lleno. -Lubricar inicialmente las cuchillas de corte manualmente, introduciendo varias hojas esparcidas con aceite. |

3. EMBALLAGE ET INSTALLATION

Prendre connaissance de ce manuel vous permettra d'obtenir les meilleures performances de votre KOBRA 430TS.

INTRODUCTION

Le destructeur est livré emballé, sur une palette en bois afin d'éviter les dommages occasionnés durant le transport.

Vous aurez besoin:

- De pinces ou de ciseaux
- D'un marteau
- D'une clé de 13
- D'une clé Allen de 5

EMBALLAGE - TAV.A

Utilisez la pince ou les ciseaux afin de couper le cerclage (1) et enlevez le carton (2) de la palette (3).

Votre destructeur est maintenant attaché à la palette par plusieurs cerclages de sécurité (4) et barres de transport (5). Coupez les cerclages de sécurité (4) et déplacez les barres de transport (5) en dévissant les vis comme indiqué, pour cela utilisez la clé Allen de 5.

Fixer les rampes (6) sur la palette comme indiqué sur la photo. Il est recommandé que deux personnes au moins manœuvrent le KOBRA 430TS.

Vous pouvez maintenant pousser le KOBRA 430TS pour le faire descendre de la palette.

INSTALLATION

Utilisez une prise de courant facilement accessible.

Une fois que le destructeur a été descendu de la palette, ouvrez la porte avant et sortez le chariot de la poubelle à papier.

Le chariot de la poubelle peut être équipé de 2 fois 1 sac à un seul sac en déplaçant simplement les supports (7).

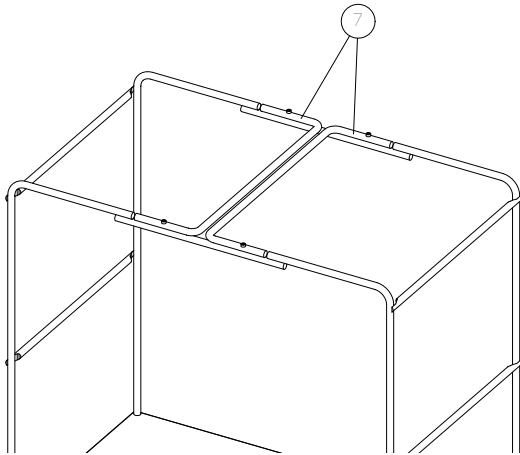

Installez le sac correspondant au destructeur et assurez-vous que celui-ci est rabattu sur au moins 20 à 30 cm autour du cadre.

Glissez le chariot de la poubelle équipé du sac dans le destructeur et fermez la porte.

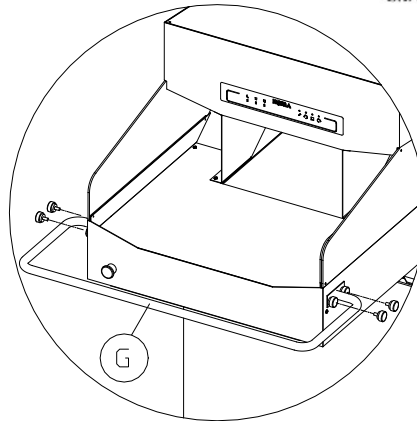

La barre de sécurité (G) doit être fixée sur le destructeur grâce à des pommeaux à visser; la barre est un élément non seulement pour assurer la distance adéquate entre le bloc de coupe et l'utilisateur/-trice, mais pour faciliter le déplacement du destructeur même.

3.1 CONNEXION AU COURANT ELECTRIQUE

Le KOBRA 430TS est livré entièrement câblé dans une version 4 phases + la terre pour 380-415V ou alors dans une version 3 phases + la terre en 220V (USA, Canada, Japon), ce câble doit être connecté à une prise standard normalement utilisée dans le pays où est installé le destructeur.

Branchez le câble du destructeur au courant principal.

Sur le côté gauche de la machine se trouve l'interrupteur principal (8), placez le bouton de "0" à "1" et vérifiez que la diode (9) du panneau de contrôle fonctionne, appuyez sur le bouton FORWARD (10) du panneau de contrôle et vérifiez visuellement le tapis convoyeur (11) et les lames de coupe qui doivent fonctionner dans le sens indiqué sur le dessin ci-dessous.

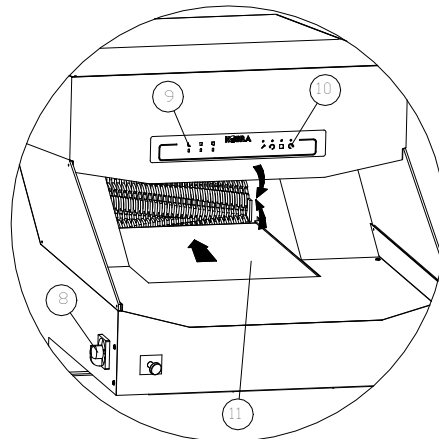

Si le tapis convoyeur et les lames de coupes tournent dans le sens opposé au dessin, demandez à un **électricien qualifié** de modifier la séquence R-S-T du câble de votre machine.

4. PANNEAU DE CONTROLE

Votre KOBRA 430TS est équipé de la technologie écran tactile dont bénéficie votre panneau de contrôle. Effleurez simplement le panneau de contrôle pour activer les fonctions de votre machine.

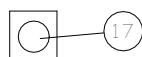
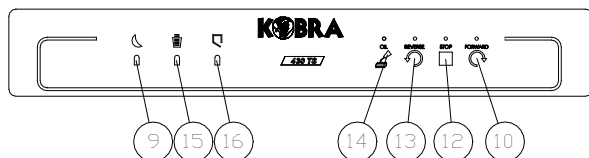

| | |
|--|---|
| | <p>FORWARD: Touchez le bouton FORWARD (10) et la machine mettra en fonctionnement le tapis convoyeur ainsi que les lames de coupe.</p> |
| | <p>STOP: Touchez le bouton STOP (12) et la machine s'arrêtera immédiatement.</p> |
| | <p>REVERSE: Touchez le bouton REVERSE (13) et la machine fera tourner les lames de coupe dans le sens inverse.</p> |
| | <p>OIL (14): La diode vous avertit qu'il n'y a plus d'huile dans la machine. Pour remplacer le bidon d'huile, référez-vous au paragraphe "REPLACER LE BIDON D'HUILE"</p> |
| | <p>STOP: En cas d'urgence, appuyez sur le bouton STOP (17) pour arrêter toutes les fonctions de l'appareil.</p> |
| | <p>STAND-BY (9): La diode s'allume lorsque le destructeur est allumé mais en attente de fonctionnement.</p> |
| | <p>BAG FULL (15): La diode s'allume lorsque le sac est plein et arrête la machine.</p> |
| | <p>OPEN DOOR (16): La diode s'allume lorsque le porte avant ou arrière est ouverte et arrête la machine.</p> |

5. FONCTIONNEMENT DE L'APPAREIL

Lorsque l'appareil est branché, tournez l'interrupteur principal (8) situé sur le côté gauche de l'appareil de la position "0" à la position "1", la diode (9) s'éclaire.

Votre KOBRA 430TS est maintenant prêt à fonctionner.

Appuyez sur le bouton FORWARD (10) et placez les éléments à détruire sur le tapis convoyeur (11), ils seront automatiquement transportés vers les lames de coupe pour être détruits.

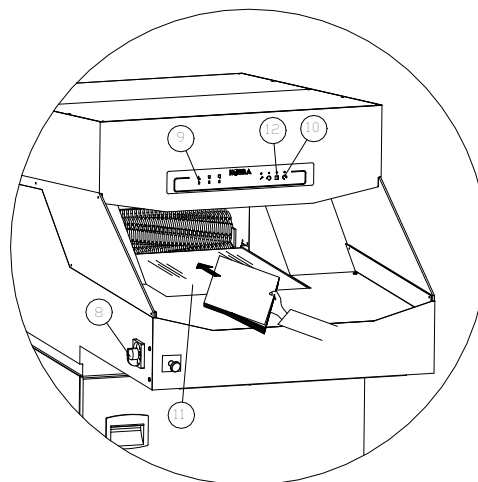

Si vous introduisez trop de papier à la fois, l'appareil s'arrêtera et passera en mode REVERSE afin de libérer les lames. Il s'arrêtera ensuite.

Appuyez sur la touche REVERSE afin que le papier sorte de la cavité de destruction et soit accessible à l'opérateur, relâchez le bouton REVERSE.

Introduisez ensuite une plus petite quantité de papier et appuyez sur la touche FORWARD (10) afin de reprendre la destruction.

Lorsque la destruction est terminée, appuyez sur le bouton STOP (12) du panneau de contrôle pour arrêter la machine. Pour éteindre la machine, tournez l'interrupteur principal de l'appareil de la position "1" à la position "0".

6. FONCTIONS AUTOMATIQUES

Le KOBRA 430TS est équipé des fonctions automatiques suivantes:

- **ARRET AUTOMATIQUE** : dans le cas où le sac est plein ou la porte est ouverte, cela est indiqué par une diode.
- **RETOUR AUTOMATIQUE** : l'anti-bourrage coupe le moteur si trop de papier est inséré par rapport à la capacité de destruction maximum de la machine, placez la machine en mode REVERSE quelques secondes pour libérer les lames.
- **PROTECTION MOTEUR**: Coupe la machine en cas de surchauffe, les diodes 9-15-16 du panneau de contrôle clignotent (*si la protection moteur se met en fonctionnement, laissez l'appareil refroidir 10/15 minutes*). Lorsque les diodes s'arrêtent de clignoter, vous pouvez reprendre la destruction.

LUBRIFICATION AUTOMATIQUE REPLACER LE BIDON D'HUILE

La diode (14) clignote pour vous avertir lorsque le destructeur fonctionne sans huile et que le bidon doit être remplacé. Ouvrez la porte avant, retirez le bidon d'huile vide de son emplacement, dévissez le bouchon (12) et faites glisser le tube hors de celui-ci (13).

Prenez le nouveau bidon d'huile, dévissez le bouchon, insérez le tube (13) et vissez fermement le bouchon (12).

Remettez en place le nouveau bidon d'huile et refermez la porte.

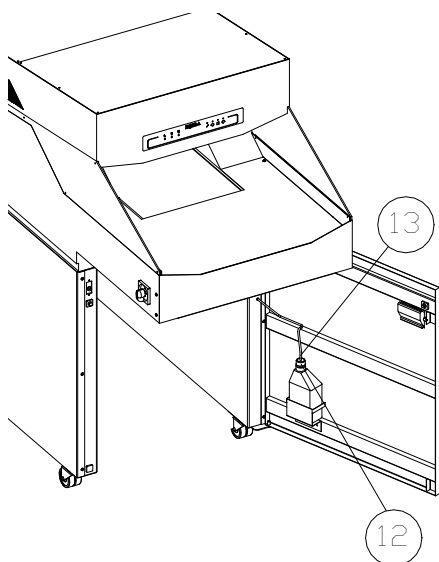

Votre destructeur est maintenant prêt à fonctionner et les lames de coupe sont lubrifiées.

ATTENTION!!! La diode du panneau de contrôle peut continuer de clignoter une fois le bidon remplacé pendant quelques minutes jusqu'à ce que le tube soit totalement rempli d'huile.

7. ENTRETIEN ET MAINTENANCE

Avant d'entreprendre n'importe quelles maintenances, réparations ou manipulations des parties internes de l'appareil, débranchez celui-ci du courant principal.

Le KOBRA 430TS ne nécessite pas de maintenance particulière. Cependant, il est préconisé de remplacer le bidon d'huile dès que la diode OIL du panneau de contrôle s'allume et cela afin d'assurer longévité et fonctionnement optimum du bloc de coupe.

7.1 VERIFICATION DE LA TENSION DE LA CHAÎNE

- Démontez le couvercle sur le dessus de la machine.
- Vérifiez que la chaîne est entre 4 à 10 mm de débattement

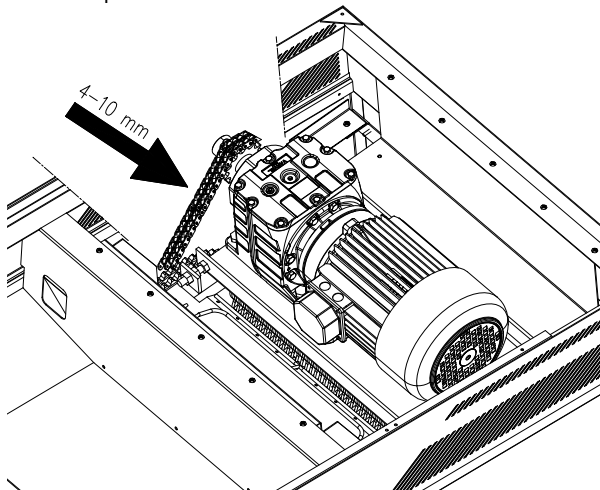

7.2 REGLAGE DE LA TENSION DE LA CHAÎNE

Si la chaîne a besoin d'être tendue:

- Démontez le couvercle sur le dessus de la machine.
- Desserrez les écrous (1) et poussez le moteur en serrant les vis (2)
- Vérifiez que la chaîne est entre 4 à 10 mm de débattement (reportez-vous au paragraphe 7.1)
- Resserrez à nouveau les écrous (1)
- Refermez le couvercle sur le dessus de l'appareil.

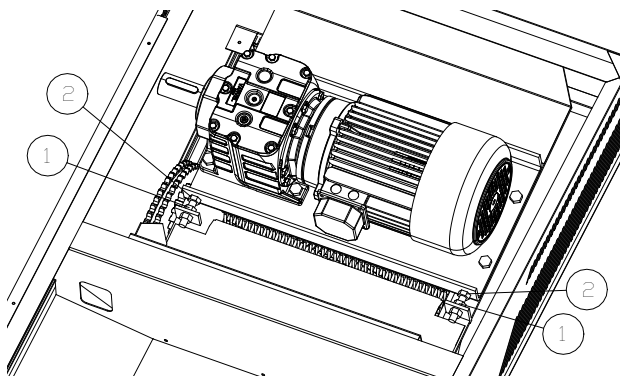

7.3 GRAISSAGE DE LA CHAÎNE ET DES ENGRENAGES

- Démontez le couvercle sur le dessus de la machine.
- Graissez la chaîne et les engrenages avec un lubrifiant adéquat tel K2K conforme à la norme DIN51502/DIN511825.
- Refermez le couvercle sur le dessus de l'appareil.

7.4 TENSION DU TAPIS CONVOYEUR

Le tapis convoyeur doit toujours avoir la bonne tension pour éviter tout glissement pendant le fonctionnement.
Pour tendre le tapis convoyeur :

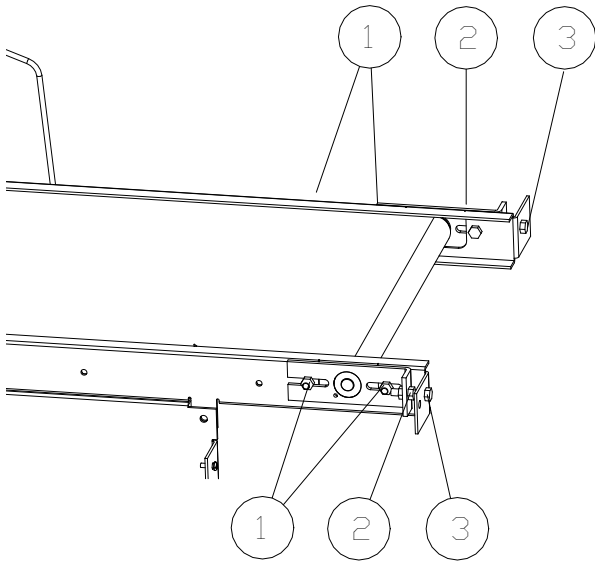

- Dévisser les écrous hexagonaux (1) sur les côtés droit et gauche du châssis du convoyeur d'alimentation.
- Desserrer les contre-écrous (2) sur les vis de serrage (3).
- Appliquer une tension uniforme sur le tapis convoyeur à l'aide des vis de serrage (3).

ATTENTION! Tendez le tapis convoyeur jusqu'à ce qu'il n'y ait plus de glissement.

Ne tendez pas trop le tapis convoyeur car cela pourrait l'endommager.

- Serrer les écrous hexagonaux (1) et les écrous (2).



Le tapis convoyeur doit tourner en ligne:

Allumez l'appareil et laissez-le tourner à vide pendant 10 minutes.

Durant ce temps, le tapis convoyeur doit tourner en ligne droite. S'il glisse du côté droit ou gauche, l'alignement du tapis convoyeur doit être modifié (Cf. Paragraphe 7.4)

7.5 VERIFICATION DE L'USURE DU TAPIS CONVOYEUR

La surface du tapis convoyeur peut s'user après de longues périodes d'utilisation.

Si des filaments deviennent visibles à la surface du tapis convoyeur, il doit être remplacé.

Pour cela, contactez votre distributeur KOBRA.

7.6 NETTOYAGE DU TAPIS CONVOYEUR

Utilisez un chiffon doux, de l'eau et du savon.

N'utilisez pas de produits abrasifs, de détergents, de solvants ou de l'essence.

8. INCIDENTS



Si vous rencontrez des problèmes avec votre destructeur, prenez connaissance des pannes décrites ci-dessous.

Si vous êtes dans l'impossibilité de résoudre la panne, contactez votre distributeur KOBRA.

Ne touchez pas les parties internes de votre destructeur afin de le réparer. Vous risqueriez un choc électrique important ou des dangers mécaniques ainsi que d'invalider votre garantie.

| PROBLEMES | SYMPTOMES | CAUSES | ACTIONS |
|--|---|---|---|
| Le destructeur ne démarre pas | <ul style="list-style-type: none"> - La diode (9) ne s'allume pas -La diode (15) s'allume - La diode (16) s'allume - Les diodes (9-15-16) s'allument ensemble | <ul style="list-style-type: none"> -L'interrupteur (8) est sur "0" -Le câble d'alimentation n'est pas branché -Pas de courant électrique -Le sac est plein -La porte est mal fermée -Le moteur est en surchauffe, la protection s'est activée | <ul style="list-style-type: none"> - Placez l'interrupteur sur "1" - Vérifiez que la fiche est bien insérée dans la prise -Vérifiez que la prise est sous tension -Changez le sac -Fermez la porte -Attendez 15mn que le moteur refroidisse |
| Baisse significative de la capacité de destruction | -La capacité est réduite en comparaison avec la capacité de destruction quand les lames de coupe sont lubrifiées | -Les lames de coupe ont besoin d'être lubrifiées | <ul style="list-style-type: none"> -Remplacez le bidon d'huile vide par un bidon plein - Lubrifiez les lames de coupe manuellement en insérant plusieurs feuilles de papier imprégnées d'huile. |

3. РАСТАКОВКА И УСТАНОВКА

Пожалуйста, внимательно прочитайте ниже приведенную инструкцию по эксплуатации уничтожителя KOBRA 430TS, в дальнейшем это позволит Вам использовать ее с наибольшей отдачей.

ВВЕДЕНИЕ

Уничтожитель поставляется в прочной деревянной упаковке, которая надежно защищает механизм на всем пути следования от производителя до заказчика.

Для распаковки и приведения в рабочее состояние необходимо иметь следующие инструменты:

- – ножницы
- - молоток
- - гаечный ключ на 13 мм
- - шестигранный ключ на 5 мм

РАСТАКОВКА ИЗДЕЛИЯ РИС. А

Используя ножницы, перережьте ремни (1), затем снимите картон (2) с поддона (3).

Теперь Ваш уничтожитель закреплен на паллете с помощью стяжных ремней (4) и фиксирующих пластин (5). Перережьте стяжные ремни (4) и с помощью шестигранного ключа на 5 мм отверните винты на фиксирующих пластинах (5). Зафиксируйте деревянные скаты (6) на паллете, как показано на рисунке.

Желательно, чтобы не менее двух человек ставили уничтожитель K430TS на деревянные скаты.

Теперь вы можете начать снимать Ваш уничтожитель K430TS с поддона.

УСТАНОВКА

Найдите место для установки шредера рядом с розеткой. После того как шредер был снят с паллеты, откройте переднюю дверь и выкатите тележку. Можно использовать два мешка объемом 235 л. или, удалив скобы, один мешок объемом 470 л. (7)

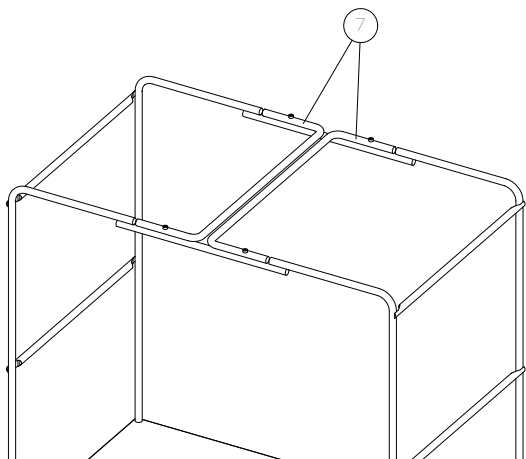

Вставьте мешок, который поставляется вместе с уничтожителем и убедитесь, что края выступают по крайней мере на 20 - 30 см над рамой.

Тележка со вставленным в нее мешком устанавливается в шредер. Не забудьте закрыть дверь.

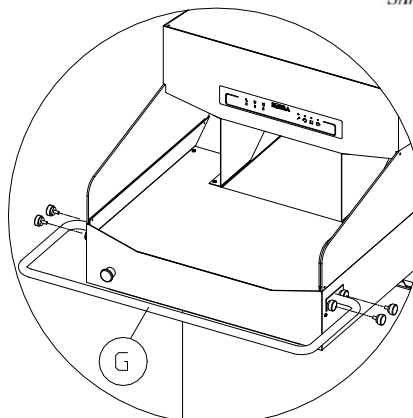

Перед началом эксплуатации шредера закрепите защитную дугу (G) с двух сторон на передней части уничтожителя с помощью четырех винтов как показано на рисунке выше. Данная дуга ограничивает доступ пользователя к ножам. Благодаря защитной дуге можно легко перемещать аппарат.

3.1 ПОДКЛЮЧЕНИЕ К ИСТОЧНИКУ ПИТАНИЯ

Уничтожитель K430TS имеет стандартный четырех-полюсный заземленный кабель на 380-415 Вольт.

Подключите кабель питания Вашего прибора к электросети. На левой боковой стороне устройства есть главный выключатель (8), переведите его из позиции "0" в позицию "1" и убедитесь, что на панели управления загорелся световой индикатор (9), затем на панели управления нажмите кнопку «Вперед» (10) и убедитесь, что ленточный транспортер (11) и режущие ножи движутся в направлении, показанном на рисунке.

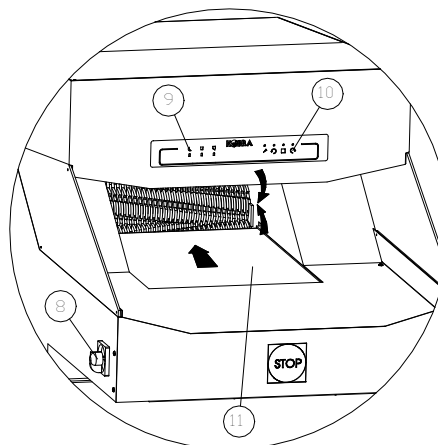

Если ленточный транспортер движется и ножи вращаются в противоположном направлении, указанному на схеме, обратитесь к квалифицированному электрику, чтобы он изменил порядок подключения фаз кабеля питания вашего устройства.

4. ПАНЕЛЬ УПРАВЛЕНИЯ

Ваш уничтожитель K430TS оснащен сенсорной панелью управления. Функции активируются простым прикосновением пальца к соответствующей кнопке на панели управления.

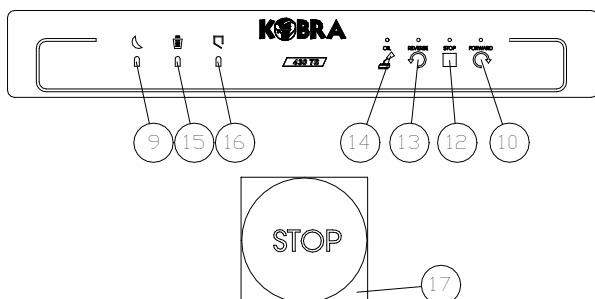

| | | |
|--|---------------------------|--|
| | FORWARD: (10) | Нажмите кнопку «FORWARD» и лезвия режущего блока начнут вращаться |
| | STOP: (12) | Нажмите кнопку «STOP» и машина немедленно остановится. |
| | REVERSE: (13) | Нажмите кнопку «REVERSE», и лезвия ножей начнут вращаться в обратном направлении. |
| | OIL: (14) | Оповещает о необходимости залить масло в канистру. Для замены масла см. пункт "Замена канистры с маслом". |
| | STOP : (17) | В случае чрезвычайной ситуации, нажмите кнопку «STOP» (АВАРИЙНАЯ КНОПКА), чтобы остановить все функции, выполняемые уничтожителем. |
| | STAND-BY : (9) | Индикатор загорается, когда шредер включен. |
| | BAG FULL: (15) | Индикатор загорается, когда мешок для бумаги заполнен, и машина останавливается. |
| | OPEN DOOR: (16) | Индикатор загорается, когда передняя или задняя дверь открыта, и машина останавливается |

5. ЭКСПЛУАТАЦИЯ

Подключите шредер к электросети. Переведите основной переключатель (8) на левой стороне устройства из положения «0» в положение «1», после чего загорится зеленый индикатор (9).

Теперь ваш уничтожитель K430TS находится в режиме ожидания.

Нажмите кнопку «FORWARD» (10) и поместите бумагу на подающий ленточный транспортер (11), она будет автоматически подаваться в режущий нож для измельчения.

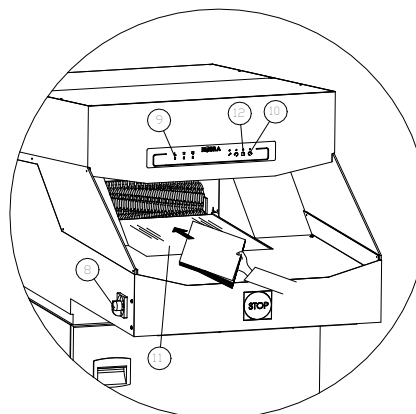

Если Вы вставили слишком много бумаги, машина остановится и начнет работать в обратном направлении в течение нескольких секунд, чтобы очистить режущий нож. Затем шредер остановится.

Нажмите кнопку «REVERSE», как только неизмельченная бумага появится в приемном слоте, отпустите кнопку «REVERSE». Теперь вставьте меньшее количество бумаги, затем нажмите кнопку «FORWARD»(10), чтобы продолжить процесс измельчения.

Когда процесс измельчения завершен, нажмите кнопку «STOP» (12) на панели управления, чтобы остановить машину.

Чтобы выключить устройство, переведите основной переключатель (8) из положения «1» в положение «0».

6. АВТОМАТИЧЕСКИЕ ФУНКЦИИ

Уничтожитель K430TS оснащен следующими автоматическими функциями:

- AUTOMATIC STOP останавливает шредер при переполнении корзины или при открытии двери, при этом загорается предупреждающий индикатор на панели управления.
- AUTOMATIC RETURN - система защиты от заедания. В случае, если количество вставленных в приёмный слот листов бумаги превышает возможности шредера, он автоматически останавливается и на несколько секунд переключается в режим реверса.
- MOTOR SAVE останавливает работу уничтожителя, предохраняя мотор от перегрева, при этом светодиоды 9-15-16 на панели управления начинают мигать. Если включается данная функция, следует остановить процесс уничтожения бумаги, чтобы машина остыла в течение 10-15 минут. Когда индикаторы загораются снова, Вы можете продолжить уничтожение бумаги.

СИСТЕМА AUTO OLIER ЗАМЕНА КАНИСТРЫ С МАСЛОМ

Индикатор (14) мигает, предупреждая, что в шредере закончилось масло и канистра для масла должна быть заменена следующим образом:

Откройте переднюю дверцу, выньте пустой контейнер из корпуса, отвинтите крышку (12) на верхней части контейнера и выньте трубку (13).

Возьмите новую емкость с маслом, открутите крышку, вставьте в нее трубку (13), затем плотно прикрутите крышку обратно (12). Установите новую канистру для масла и закройте дверь.

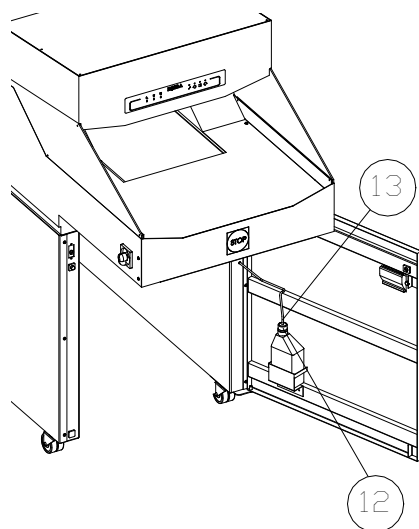

Теперь Ваш уничтожитель снова готов к работе

ВНИМАНИЕ! Индикатор может продолжать мигать в течение нескольких минут после смены канистры (1), так как канал подачи масла в режущий блок не успел заполниться.

7. УХОД И ТЕХНИЧЕСКОЕ ОБСЛУЖИВАНИЕ

Отключите кабель от блока питания, перед тем как Вы собираетесь прикоснуться к внутренней части машины.

Шредер KOBRA 430TS не нуждается в специальном обслуживании. Тем не менее, рекомендуется заменить канистру с маслом, когда загорится специальный световой индикатор. Это повысит эффективность работы и продлит срок службы ножей.

7.1 КОНТРОЛЬ НАТЯЖЕНИЯ ЦЕПИ

- Снимите крышку в верхней части машины.
- Нажмите на цепь и убедитесь, что она прогибается не более, чем на 4-10мм.

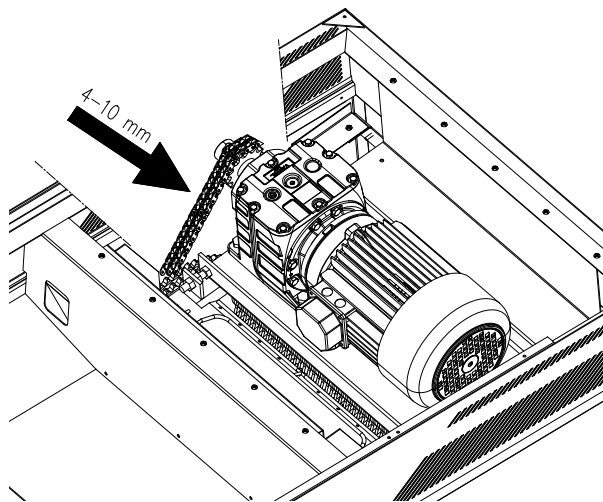

7.2 НАТЯЖЕНИЕ ЦЕПИ

Если необходимо натянуть цепь:

- Снимите верхнюю крышку аппарата.
- Ослабьте гайки (1) и нажмите на электродвигатель, затянув винты (2), убедитесь в правильном натяжении цепи. (СМ. ПУНКТ 5.1).
- Затяните гайки еще раз (1).
- Установите крышку на верхнюю часть машины.

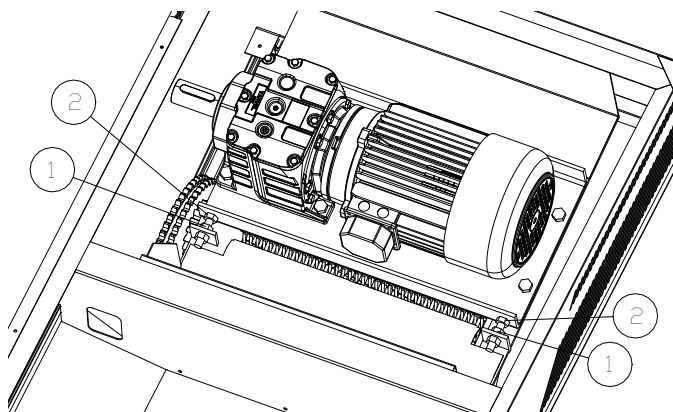

7.3 СМАЗКА ЦЕПИ И ШЕСТЕРНИ ПРИВОДА

- Снимите верхнюю крышку аппарата.
- Смажьте цепь и шестерню привода консистентной смазкой, например K2K, в соответствии с DIN 51502/DIN51825.
- Установите крышку на верхнюю часть машины.

7.4 СМАЗКА ЛЕНТОЧНОГО ТРАНСПОРТЕРА

Ленточный транспортер всегда должен иметь правильное натяжение во избежание смещения во время работы. Чтобы натянуть ленточный транспортер, необходимо:

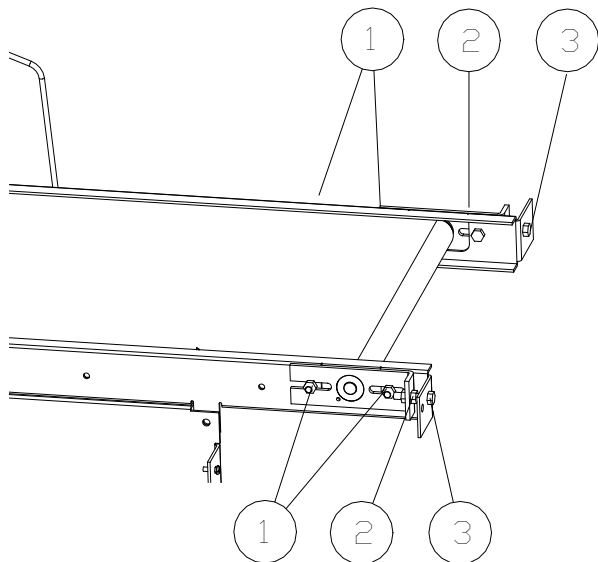

- Открутить шестигранные гайки (1) на правой и левой сторонах рамы ленточного конвейера.
- Ослабить крепежные гайки (2) на крепежных винтах (3).
- Натянуть равномерно транспортер, затянув винты (3).

ВНИМАНИЕ! Натягивайте ленточный транспортер до тех пор, пока он не перестанет соскальзывать. Не переусердствуйте с натяжением, так как это может привести к повреждению подшипников на ленте транспортера.

- Затянуть шестигранные гайки (1) и контргайки (2).



Любое вращение транспортера должно проходить прямо по линии:

Включите машину и дайте ей поработать вхолостую в течение 10 минут. В течение этого времени ленточный транспортер должен вращаться по прямой линии. Если он скользит по направлению к правой или левой стороне, необходимо натянуть транспортер (См. п. 5.4).

7.5 ПРОВЕРКА ИЗНОСА И РАЗРЫВА ЛЕНТОЧНОГО ТРАНСПОРТЕРА

Поверхность ленточного транспортера может изнашиваться после длительного периода использования. Если нити ткани становятся видимыми на поверхности ленточного транспортера, то он должен быть заменен. В этом случае, пожалуйста, свяжитесь с ближайшим сервисным центром.

7.6 ОЧИСТКА ЛЕНТОЧНОГО ТРАНСПОРТЕРА

Для очистки используйте только мягкую ткань, смоченную мыльным раствором. Не используйте абразивных изделий, мощных средств, нефтепродуктов и растворителей. Очистка ленточного транспортера должна производиться при отключенном кабеле от блока питания.

8. ПОИСК НЕИСПРАВНОСТЕЙ



Если при использовании уничтожителя возникли неисправности, посмотрите, возможно, описание в таблице поможет вам устранить их.
 Если у Вас не получается устранить неполадки самостоятельно, пожалуйста, обратитесь в сервисный центр.
 Пожалуйста, не пытайтесь открыть режущий блок уничтожителя самостоятельно! Его ремонт следует производить только в специализированном центре.

| НЕИСПРАВНОСТЬ | ПРИЗНАКИ | ПРИЧИНА | ДЕЙСТВИЯ |
|--|---|--|--|
| Шредер не включается | <ul style="list-style-type: none"> - Индикатор (9) не горит - Горит индикатор (15) - Горит индикатор (16) - Горят одновременно индикаторы (9-15-16) | <ul style="list-style-type: none"> - Выключатель находится в положении «0» - Кабель питания не подключен - Нет напряжения в сети - Корзина переполнена бумагой - Дверь не закрыта должным образом - Сработала система защиты мотора от перегрева | <ul style="list-style-type: none"> - Переведите выключатель в положение «1» - Проверьте, полностью ли вилка вставлена в розетку - Проверьте подключение шредера к сети - Опустошите корзину - Закройте дверцу - Подождите 15 минут, пока мотор остынет |
| Значительное снижение производительности | <ul style="list-style-type: none"> - Пропускная способность (резка) медленнее, чем со смазанными лезвиями | <ul style="list-style-type: none"> - Лезвия не смазаны | <ul style="list-style-type: none"> - Замените канистру с маслом - Смажьте режущие ножи вручную, вставив несколько листов бумаги, пропитанные маслом |

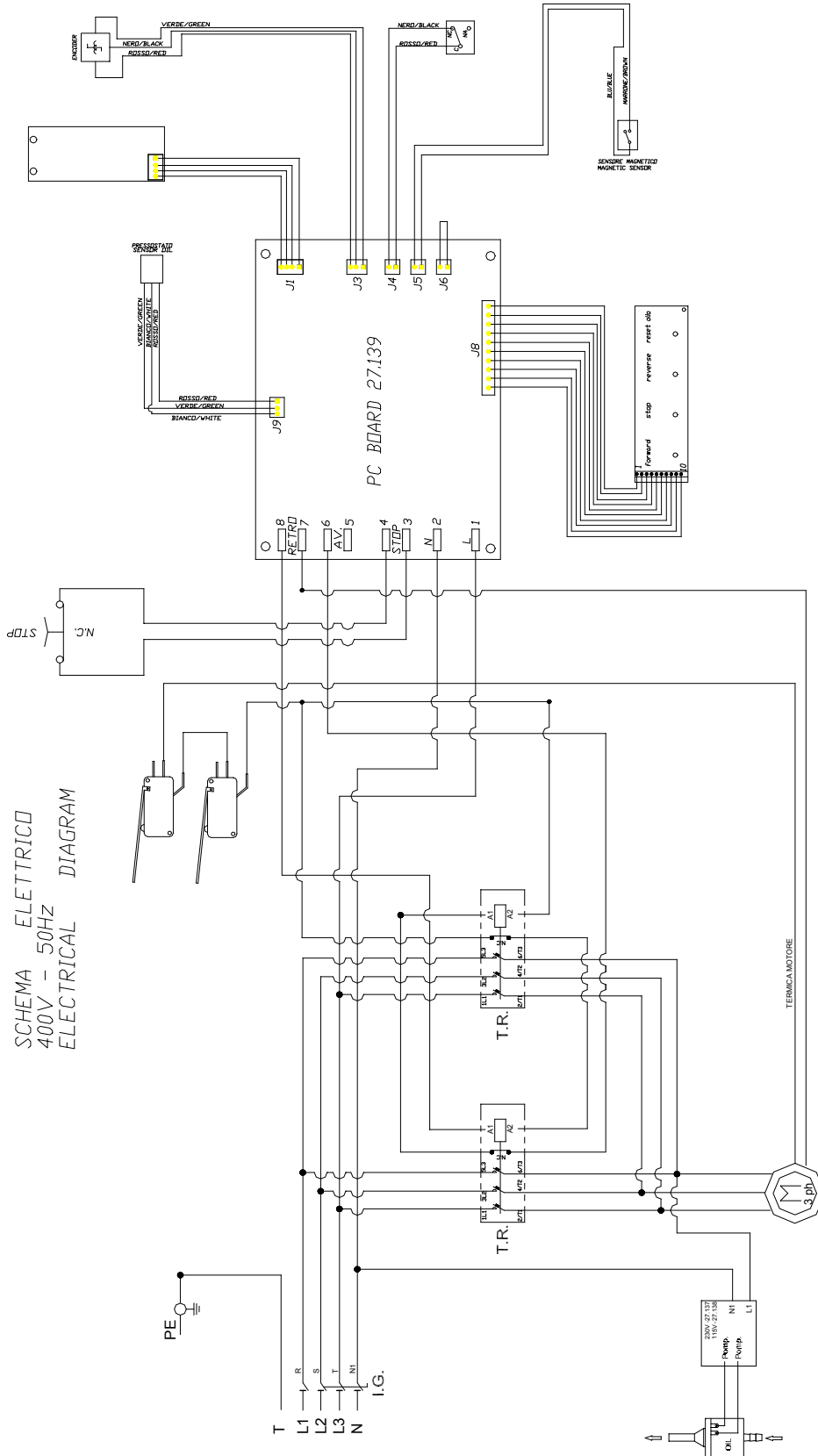

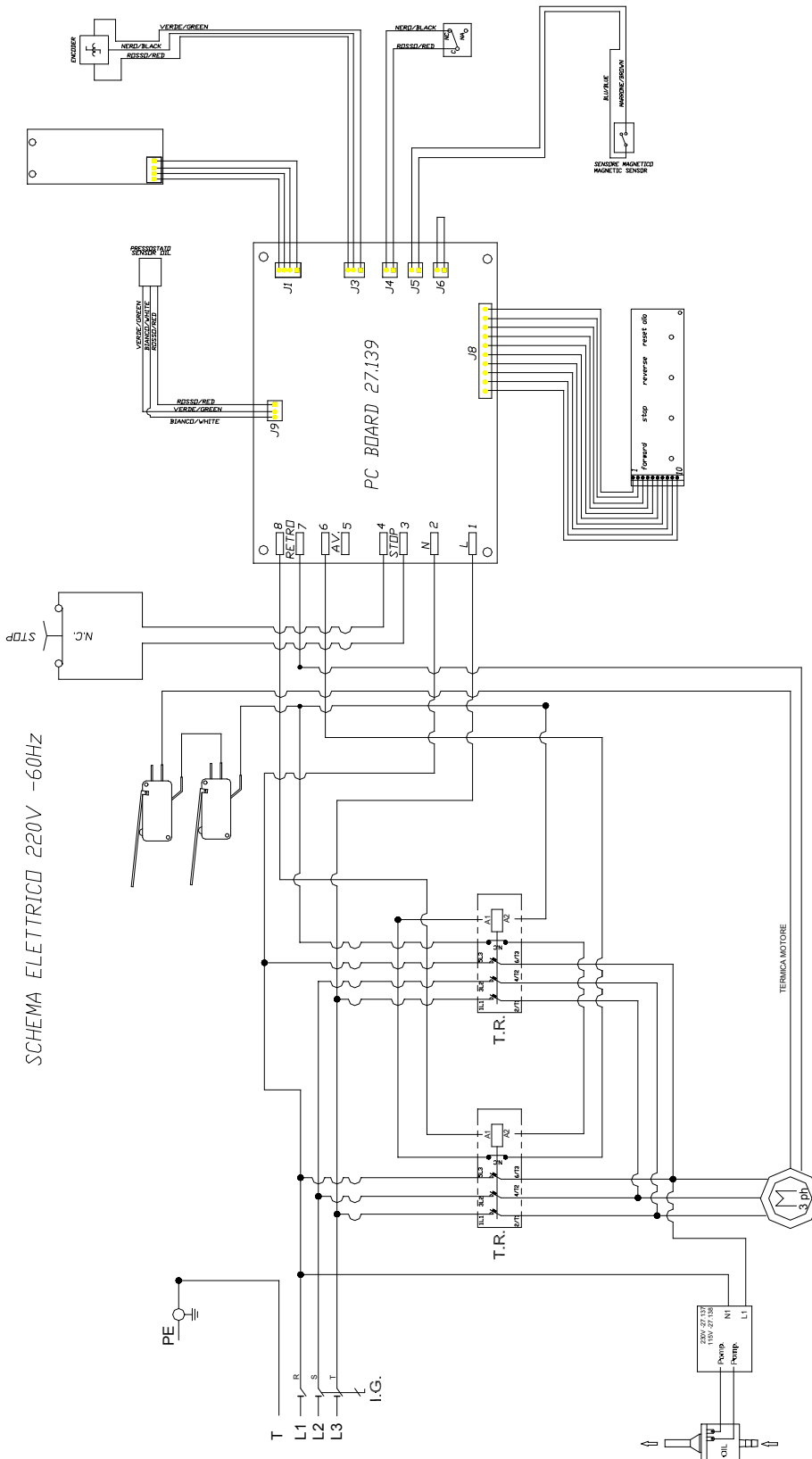

**DICHIARAZIONE DI CONFORMITA' CE****Conformemente: alla - direttiva LVD 2006/95/CE - direttiva 2004/108/CE EMC**

Il costruttore: ELCOMAN SRL - VIA GORIZIA,9 20813 BOVISIO MASCIAGO (MI) - ITALY-
 dichiara con la presente che i distruttori di documenti KOBRA sotto descritti sono conformi alle norme della direttiva LVD 2006/95/CE
 KOBRA serie : K430TS

Le norme applicate sono: EN 60950-1 :2006+A11 :2009+A1 :2010+A12 :2011 EN 55014-1 (2006)+A1 (2009) + A2 (2011)
 EN ISO 13857 EN 55014-2 (1997)+A1 (2001) + A2 (2008) EN 61000-6-2 (2005) , EN 61000-6-3 (2007)

Bovisio Masciago, 10.03.2014

A.DE ROSA
Ufficio Tecnico*Cyb 2 Rosa***DECLARATION OF CONFORMITY****In accordance: with - directive LVD 2006/95/CE - directive 2004/108/CE EMC**

The manufacturer: ELCOMAN SRL - VIA GORIZIA,9 20813 BOVISIO MASCIAGO (MI) - ITALY-
 Declares herewith that the following paper shredders comply with the standards of the directive LVD 2006/95/CE
 KOBRA serie: K430TS

Applied standards: : EN 60950-1:2006+A11 :2009+A1 :2010+A12 :2011 EN 55014-1 (2006)+A1 (2009) + A2 (2011)
 EN ISO 13857 EN 55014-2 (1997)+A1 (2001) + A2 (2008) EN 61000-6-2 (2005) , EN 61000-6-3 (2007)

Bovisio Masciago, 10.03.2014

A.DE ROSA
Technical Office*Cyb 2 Rosa***EG - KONFORMITÄTSERKLÄRUNG****Gemäß: EG-Richtlinie LVD 2006/95/CE - EG-Richtlinie 2004/108/CE EMC**

Der Hersteller: ELCOMAN SRL- VIA GORIZIA,9 20813 BOVISIO MASCIAGO (MI) - ITALY
 erklärt hiermit, daß die nachstehend beschriebenen Aktenvernichter übereinstimmen mit den Bestimmungen der EG - Richtlinie LVD 2006/95/CE
 KOBRA serie: K430TS

Angewendete Normen: EN 60950-1:2006+A11 :2009+A1 :2010+A12 :2011 EN 55014-1 (2006)+A1 (2009) + A2 (2011)
 EN ISO 13857 EN 55014-2 (1997)+A1 (2001) + A2 (2008) EN 61000-6-2 (2005) , EN 61000-6-3 (2007)

Bovisio Masciago, 10.03.2014

A.DE ROSA
Technische Abteilung*Cyb 2 Rosa***DECLARACION DE CONFORMIDAD DE LA CE****Segun: - directiva LVD 2006/95/CE - directiva 2004/108/CE EMC**

El fabricante: ELCOMAN SRL- VIA GORIZIA,9 20813 BOVISIO MASCIAGO (MI) - ITALY-
 Certifica que los destructores de documentos a continuacion cumplen las normas de la directiva LVD 2006/95/CE
 KOBRA serie: K430TS

Normas Técnicas: EN 60950-1:2006+A11 :2009+A1 :2010+A12 :2011 EN 55014-1 (2006)+A1 (2009) + A2 (2011)
 EN ISO 13857 EN 55014-2 (1997)+A1 (2001) + A2 (2008) EN 61000-6-2 (2005) , EN 61000-6-3 (2007)

Bovisio Masciago, 10.03.2014

A.DE ROSA
Oficina Técnica*Cyb 2 Rosa***DÉCLARATION DE CONFORMITÉ CE****Conformément à la : directive LVD 2006/95/CE - directive 2004/108/CE EMC**

Le fabricant: ELCOMAN SRL- VIA GORIZIA,9 20813 BOVISIO MASCIAGO (MI) - ITALY-
 Déclare par la présente que les machines à détruire les documents ci-après sont conformes aux dispositions de la Directive européenne LVD 2006/95/CE
 KOBRA serie: K430TS

Normes appliquées: EN 60950-1:2006+A11 :2009+A1 :2010+A12 :2011 EN 55014-1 (2006)+A1 (2009) + A2 (2011)
 EN ISO 13857 EN 55014-2 (1997)+A1 (2001) + A2 (2008) EN 61000-6-2 (2005) , EN 61000-6-3 (2007)

Bovisio Masciago, 10.03.2014

A.DE ROSA
Bureau Technique*Cyb 2 Rosa***ДЕКЛАРАЦИЯ СООТВЕТСТВИЯ****В СООТВЕТСТВИИ С: - ДИРЕКТИВОЙ 2006/95/CE - ДИРЕКТИВОЙ (2004/108/CE EMC)**

ИЗГОТОВИТЕЛЬ: ELCOMAN SRL- VIA GORIZIA,9 20813 BOVISIO MASCIAGO (MI) - ITALY-

ЗАЯВЛЯЕТ, ЧТО СЛЕДУЮЩИЕ ШРЕДЕРЫ СООТВЕТСТВУЮТ ТРЕБОВАНИЯМ ДИРЕКТИВЫ 2006/95/CE
 KOBRA serie: K430TS

ПРИМЕНЯЕМЫЕ СТАНДАРТАЫ: EN 60950-1:2006+A11 :2009+A1 :2010+A12 :2011 EN 55014-1 (2006)+A1 (2009) + A2 (2011)
 EN ISO 13857 EN 55014-2 (1997)+A1 (2001) + A2 (2008) EN 61000-6-2 (2005) , EN 61000-6-3 (2007)

Bovisio Masciago, 10.03.2014

A.DE ROSA
ТЕХНИЧЕСКИЙ ОТДЕЛ*Cyb 2 Rosa*

| I MODELLO | LUCE ENTRATA (mm) | TAGLIO | CAPACITÀ** (A4-70gr/m ²) | POTENZA (KW) | TENSIONE ALIM.*** (V+/-10%) |
|------------------|-----------------------------|---------|---|----------------|-----------------------------------|
| GB MODEL | THROAT WIDTH (mm) | CUT | CAPACITY ** (A4-70gr/m ²) | POWER (KW) | VOLTAGE *** (V+/-10%) |
| D MODELL | LICHTE WEITE EINGANG (mm) | SCHNITT | LEISTUNGSFÄHIGKEIT ** (A4-70gr/m ²) | LEISTUNG (KW) | VERSORGUNGSSPANNUNG *** (V+/-10%) |
| E MODELO | AMPLITUD ENTRADA (mm) | CORTE | CAPACIDAD ** (A4-70gr/m ²) | POTENCIA (KW) | TENSIÓN ALIM.*** (V+/-10%) |
| F MODÈLE | LARGEUR D'INTRODUCTION (mm) | COUPE | CAPACITÉ ** (A4-70gr/m ²) | PUISSANCE (KW) | VOLTAGE *** (V+/-10%) |
| Kobra 430TS C4 | 430 | 5,8x50 | 125 | 4,0 | 380-415V Trifase 50/60Hz |
| Kobra 430TS C2 | 430 | 1,9x15 | 60-65 | 4,0 | 380-415V Trifase 50/60Hz |

[**] Le capacità possono variare in funzione delle variazioni di tensione.

[***] Disponibili tensioni per mercati con alimentazione a 220V Trifase 60Hz (USA, ARABIA, GIAPPONE, ecc...)

[**] Capacity may vary depending on variations in voltages

[***] Voltages available for markets with 220V three phase 60Hz (USA, ARABIA, JAPAN, etc...)

[**] Die Kapazitäten können je nach Spannungsänderung unterschiedlich sein

[***] Verfügbare Spannungen für Märkte mit Speisungsspannung 220V Drehstrom 60Hz (USA, SAUDIARABIEN, JAPAN usw...)

[**] Las capacidades pueden variar en función de las variaciones de tensión.

[***] Disponibles tensiones para mercados con alimentación a 220 V Trifase 60Hz (USA, ARABIA, JAPÓN, etc...)

[**] La capacité peut varier en fonction des variations du voltage.

[***] Voltage disponible pour les marchés en 220V 3 phases 60Hz (USA, ARABIE SAOUDITE, JAPON, etc...)

| RUS | 430 TS C4 | 430 TS C2 |
|---|--|--|
| ШИРИНА СЛОТА (мм) | 430 | 430 |
| РАЗМЕР ФРАГМЕНТА (мм) | 5,8x50 | 1,9x15 |
| КОЛИЧЕСТВО УНИЧТОЖАЕМЫХ ЛИСТОВ (A4 -70 г/м2) | 125/130 | 60/65 |
| КОЛИЧЕСТВО УНИЧТОЖАЕМЫХ ЛИСТОВ (A4 - 80 г/м2) | 100/105 | 50/55 |
| УНИЧТОЖАЕМЫЕ МАТЕРИАЛЫ | Бумага в том числе с металлическими скобами, DVD, CD диски, дискеты, пластиковые карты, флешки | Бумага в том числе с металлическими скобами, DVD, CD диски, дискеты, пластиковые карты, флешки |
| УРОВЕНЬ СЕКРЕТНОСТИ DIN 66399 | P-3 O-2 T-3 E-2 F-1 | P-5 O-4 T-5 E-4 F-2 |
| СКОРОСТЬ ** (м/сек) | 0,21 | 0,21 |
| ПРОИЗВОДИТЕЛЬНОСТЬ | около 300 кг / ч | около 150 кг / ч |
| УРОВЕНЬ ШУМА (дБ) | 60 | 60 |
| ОБЪЕМ КОРЗИНЫ (л) | 470 | 470 |
| НАПРЯЖЕНИЕ (В/Гц) | 380-415 / 50-60 | 380-415 / 50-60 |
| МОЩНОСТЬ (ВАТТ) | 4000 | 4000 |
| РАЗМЕРЫ ШxВxГ (см) | 81x161x170 | 81x161x170 |
| ВЕС (кг) | 480 | 480 |

[**] Количество уничтожаемой бумаги и скорость могут изменяться в зависимости от колебания напряжения, типа бумаги и от того смазаны ножи или нет.